

## Automatisches Oberarm-Blutdruckmessgerät M500 Intelli IT (HEM-7361T-D) Gebrauchsanweisung

# Inhalt

<b>Einführung .....</b>	<b>2</b>	<b>8. Wartung .....</b>	<b>45</b>
Sicherheitshinweise .....	2	8.1 Wartung.....	45
Verwendungszweck .....	2	8.2 Lagerung .....	45
Prüfung des Packungsinhaltes .....	2	8.3 Reinigung .....	46
<b>Wichtige Sicherheitsinformationen .....</b>	<b>3</b>	8.4 Kalibrierung und Wartung .....	46
<b>1. Übersicht über das Messgerät .....</b>	<b>7</b>	<b>9. Optionales Zubehör .....</b>	<b>47</b>
1.1 Lieferumfang des Produktes .....	7	Verwendung des Netzteils (optionales Zubehör) .....	48
1.2 Messgerät und Armmanschette ...	7	<b>10. Technische Daten .....</b>	<b>49</b>
1.3 Display und Symbole.....	10	<b>11. Zeichenerklärung und     Herstellereklärung .....</b>	<b>52</b>
<b>2. Vorbereitung.....</b>	<b>16</b>	<b>12. Allgemeine Informationen .....</b>	<b>56</b>
2.1 Einsetzen der Batterien.....	16		
2.2 Datum und Uhrzeit einstellen ....	17		
2.3 Tipps zur Blutdruckmessung .....	19		
2.4 Anlegen der Manschette .....	20		
2.5 Korrekte Körperhaltung .....	22		
2.6 Auswahl einer Benutzer-ID.....	22		
<b>3. Verwendung des Messgerätes ohne     Smartphone oder Tablet.....</b>	<b>23</b>		
3.1 Eine Messung vornehmen.....	23		
<b>4. Verwendung des Messgerätes mit     einem Smartphone oder Tablet .....</b>	<b>28</b>		
4.1 Ihr Messgerät mit einem Smartphone oder Tablet koppeln.....	28		
4.2 Eine Messung vornehmen.....	29		
4.3 Deaktivieren/Aktivieren der Bluetooth-Funktion .....	30		
<b>5. Verwendung der Speicherfunktion ....</b>	<b>31</b>		
5.1 Anzeige der gespeicherten Messwerte .....	31		
5.2 Anzeige des Mittelwertes .....	32		
5.3 Anzeige wöchentlicher Mittelwerte .....	33		
<b>6. Weitere Einstellungen .....</b>	<b>35</b>		
6.1 Löschen aller gespeicherten Messwerte .....	35		
6.2 Ihr Messgerät auf Standardeinstellungen zurücksetzen .....	36		
<b>7. Fehlermeldungen und     Fehlersuche und -behebung .....</b>	<b>38</b>		

# Einführung

Vielen Dank, dass Sie sich für das automatische Oberarm-Blutdruckmessgerät OMRON M500 Intelli IT entschieden haben. Dieses Blutdruckmessgerät verwendet zur Blutdruckmessung die oszillometrische Methode. Das bedeutet, dass dieses Messgerät die Bewegung Ihres Blutes durch Ihre Oberarmarterie erkennt und diese Bewegungen in einen digitalen Messwert umwandelt.

## Sicherheitshinweise

Diese Gebrauchsanweisung enthält wichtige Informationen zum automatischen Oberarm-Blutdruckmessgerät OMRON M500 Intelli IT. Um die sichere und ordnungsgemäße Verwendung dieses Messgerätes sicherzustellen, müssen Sie alle Anweisungen **LESEN** und **VERSTEHEN**. **Wenn Sie die Anweisungen nicht verstehen oder Fragen dazu haben, wenden Sie sich an Ihren OMRON Einzelhändler oder Vertreter, bevor Sie das Messgerät verwenden. Für ausführliche Informationen zu Ihrem Blutdruck wenden Sie sich bitte an Ihren Arzt.**

## Verwendungszweck

Das Gerät ist ein digitales Messgerät zur Messung von Blutdruck und Pulsfrequenz bei erwachsenen Patienten. Das Messgerät erkennt das Auftreten unregelmäßiger Herzschläge während der Messung und gibt zusammen mit den Messwerten ein Warnsignal aus. Es ist hauptsächlich auf allgemeinen Haushaltsgebrauch ausgelegt. Das Gerät kann unregelmäßige Pulsschläge erkennen, die Anzeichen für ein Vorhofflimmern (Afib, vom engl. „Atrial fibrillation“) sein können. Beachten Sie, dass dieses Gerät nicht zur Diagnose von Afib vorgesehen ist. Ein Afib kann nur durch ein Elektrokardiogramm (EKG) bestätigt werden. Wenn das Afib-Symbol angezeigt wird, wenden Sie sich an Ihren Arzt.

## Prüfung des Packungsinhaltes

Nehmen Sie das Messgerät und die zugehörigen Komponenten aus der Verpackung und überprüfen Sie alles auf Unversehrtheit. Ist das Messgerät oder eine Komponente beschädigt, darf das Messgerät **NICHT VERWENDET** werden. Wenden Sie sich in diesem Fall an Ihren OMRON-Einzelhändler oder Vertreter.

# Wichtige Sicherheitsinformationen

**Lesen Sie die Wichtigen Sicherheitsinformationen in dieser Gebrauchsanweisung, bevor Sie das Messgerät verwenden.**

Halten Sie sich aus Sicherheitsgründen genau an diese Gebrauchsanweisung.

Bewahren Sie sie zum späteren Nachschlagen auf. Für ausführliche Informationen zu Ihrem Blutdruck **WENDEN SIE SICH AN IHREN ARZT.**



## **Warnhinweis**

Zeigt eine möglicherweise gefährliche Situation an, die wenn sie nicht vermieden wird, zum Tod oder zu sehr schweren Verletzungen führen kann.

- Das Messgerät **NICHT** bei Babys, Kleinkindern, Kindern oder Personen verwenden, die ihren Willen nicht ausdrücken können.
- Passen Sie die Medikation **NICHT** aufgrund der Messergebnisse dieses Blutdruckmessgerätes an. Nehmen Sie die Medikamente wie von Ihrem Arzt verschrieben. **NUR** ein Arzt ist qualifiziert, um Bluthochdruck und Afib zu diagnostizieren und zu behandeln.
- Dieses Messgerät **NICHT** an einem verletzten Arm oder an einem Arm anwenden, der medizinisch behandelt wird.
- Die Manschette **NICHT** während einer Infusion oder Bluttransfusion anlegen.
- Dieses Messgerät **NICHT** in Bereichen mit Hochfrequenz-Chirurgiegeräten, MRT-Geräten oder CT-Scannern verwenden. Wird dieser Abstand nicht eingehalten, kann dies zu einer Fehlfunktion des Messgerätes führen und/oder eine ungenaue Messung verursachen.
- Dieses Messgerät **NICHT** in sauerstoffangereicherten Umgebungen oder in der Nähe brennbarer Gase verwenden.
- Wenden Sie sich an Ihren Arzt, bevor Sie dieses Messgerät in folgenden Fällen verwenden: häufig auftretende Arrhythmien wie zum Beispiel atriale oder ventrikuläre Extrasystolen oder Afib, Arteriosklerose, schlechte Durchblutung, Diabetes, Schwangerschaft, Präeklampsie, Nierenerkrankungen. **BEACHTEN** Sie, dass diese Erkrankungen sowie Bewegung, Zittern oder Schlottern des Patienten den Messwert beeinträchtigen können.
- Die Messwerte sollten **NIE** zur Eigendiagnose oder Selbstbehandlung herangezogen werden. Wenden Sie sich **IMMER** an Ihren Arzt.
- Der Luftschlauch und das Netzteilkabel sollten außer Reichweite von Säuglingen, Kleinkindern und Kindern aufbewahrt werden, da Strangulationsgefahr besteht.
- Dieses Produkt enthält Kleinteile, die bei Verschlucken eine Erstickenungsgefahr für Säuglinge, Kleinkinder und Kinder darstellen können.

## **Datenübertragung**

- Dieses Produkt strahlt Hochfrequenzen (HF) im 2,4-GHz-Band ab. Die Verwendung dieses Produktes an Orten, an denen die Nutzung von HF-Geräten eingeschränkt sind, etwa in Flugzeugen oder in Krankenhäusern, wird nicht empfohlen. An Orten, an denen die Nutzung von HF-Geräten eingeschränkt ist, sollte die Bluetooth<sup>®</sup>-Funktion des Messgerätes ausgeschaltet, die Batterien entnommen und/oder das Netzteil aus der Steckdose gezogen werden.

### Handhabung und Verwendung des Netzteils (optionales Zubehör)

- Verwenden Sie das Netzteil **NICHT**, wenn das Messgerät oder das Netzteilkabel beschädigt ist. Ist das Messgerät oder das Kabel beschädigt, schalten Sie das Gerät aus und ziehen Sie sofort das Netzteil aus der Steckdose.
- Schließen Sie das Netzteil an einer geeigneten Steckdose an. Schließen Sie das Gerät **NICHT** an einer Mehrfachsteckdose an.
- Stecken Sie das Netzteil **NIE** mit nassen Händen in die Steckdose stecken oder ziehen es heraus.
- Das Netzteil **NICHT** zerlegen oder versuchen, es selbst zu reparieren.

### Batterie-Handhabung und -verwendung

- Bewahren Sie die Batterien für Säuglinge, Kleinkinder und Kinder unzugänglich auf.

#### **Achtung**

Zeigt eine möglicherweise gefährliche Situation an, die wenn sie nicht vermieden wird, zu leichten oder mittelschweren Verletzungen des Benutzers oder des Patienten oder Geräteschäden beziehungsweise Schäden an anderen Gegenständen führen kann.

- Verwenden Sie dieses Messgerät nicht mehr und wenden Sie sich an Ihren Arzt, wenn Hautirritationen oder Beschwerden auftreten.
- Fragen Sie Ihren Arzt, bevor Sie dieses Messgerät an einem Arm mit intravasalem Zugang bzw. intravaskulärer Therapie oder AV-Shunt (arteriovenöser Shunt) verwenden, da die vorübergehende Beeinträchtigung des Blutflusses zu Verletzungen führen kann.
- Wenn bei Ihnen eine Brustamputation durchgeführt wurde, fragen Sie Ihren Arzt, bevor Sie dieses Messgerät verwenden.
- Personen mit ernsthaften Durchblutungsstörungen oder Blutkrankheiten sollten vor Verwendung des Messgerätes ihren Arzt konsultieren, da das Aufpumpen der Manschette zur Bildung von Blutergüssen führen kann.
- Führen Sie die Messungen **NICHT** häufiger als notwendig durch, weil sich durch die Beeinträchtigung des Blutflusses Blutergüsse bilden können.
- Pumpen Sie die Manschette **NUR** auf, wenn sie am Oberarm angelegt wurde.
- Nehmen Sie die Manschette ab, wenn während der Messung kein Luftablass erfolgt.
- Dieses Messgerät **NUR** zum Messen des Blutdrucks und/oder zur Feststellung eines möglichen Afibs verwenden.
- Stellen Sie während der Messung sicher, dass sich kein Mobilgerät oder anderes elektrisches Gerät, das elektromagnetische Felder erzeugt, in einem Abstand von 30 cm um dieses Messgerät befindet. Wird dieser Abstand nicht eingehalten, kann dies zu einer Fehlfunktion des Messgerätes führen und/oder eine ungenaue Messung verursachen.
- Das Messgerät und andere Komponenten **NICHT** zerlegen oder versuchen, diese selbst zu reparieren. Dies könnte falsche Messwerte hervorrufen.
- **NICHT** an einem feuchten Ort verwenden oder an Orten, an denen das Risiko besteht, dass Wasserspritzer auf das Messgerät gelangen. Anderenfalls kann das Messgerät beschädigt werden.

- Dieses Messgerät NICHT in einem sich bewegenden Fahrzeug verwenden, etwa in einem Auto oder Flugzeug.
- Dieses Messgerät NICHT fallen lassen oder starken Erschütterungen oder Vibrationen aussetzen.
- Dieses Messgerät NICHT an Orten mit hoher oder niedriger Luftfeuchtigkeit bzw. hohen oder niedrigen Temperaturen verwenden. Details dazu finden Sie im Abschnitt 10.
- Beobachten Sie während der Messung Ihren Arm, um zu vermeiden, dass die Blutzirkulation unnötig lange unterbunden wird.
- Verwenden Sie dieses Messgerät NICHT in Umgebungen mit häufiger Nutzung, wie etwa medizinischen Kliniken oder Arztpraxen.
- Verwenden Sie das Messgerät NICHT gleichzeitig mit anderen medizinischen elektrischen Geräten (ME-Geräten). Dies könnte zu einer Fehlfunktion führen und/oder eine ungenaue Messung verursachen.
- Mindestens 30 Minuten vor der Messung sind Baden, Alkohol- und Kaffeingenuss, Rauchen, Sport und Essen zu meiden.
- Ruhen Sie sich vor der Messung mindestens 5 Minuten aus.
- Entfernen Sie enge oder dicke Kleidungsstücke von Ihrem Arm, bevor Sie die Messung durchführen.
- Halten Sie während der Messung still und sprechen Sie NICHT.
- Verwenden Sie die Manschette nur bei Personen mit dem für die Manschette angegebenen Oberarmumfang.
- Bringen Sie das Messgerät vor der Messung auf Raumtemperatur. Messungen, die nach einem größeren Temperaturwechsel vorgenommen werden, können ungenau sein. OMRON empfiehlt, das Messgerät etwa 2 Stunden lang auf die in den Betriebsbedingungen angegebene Umgebungstemperatur zu bringen, wenn es zuvor bei maximaler oder minimaler Aufbewahrungstemperatur gelagert wurde. Weitere Informationen zur Betriebs- und Lager-/Transporttemperatur finden Sie im Abschnitt 10.
- Verwenden Sie das Messgerät nach Ablauf der Nutzungsdauer NICHT mehr. Details dazu finden Sie im Abschnitt 10.
- Die Manschette und den Luftschlauch NICHT übermäßig knicken.
- Den Luftschlauch während der Messung NICHT zusammendrücken oder knicken. Dies kann durch Unterbrechung des Blutflusses Verletzungen zur Folge haben.
- Fassen Sie am Stecker und nicht am Schlauch an, wenn Sie den Kunststoff-Luftschlauchstecker aus dem Schlauchende ziehen.
- Verwenden Sie NUR Netzteile, Manschetten, Batterien und andere Zubehörteile, die speziell für dieses Gerät bestimmt sind. Die Verwendung nicht zugelassener Netzteile, Manschetten und Batterien kann das Messgerät beschädigen und/oder zu Gefahren im Zusammenhang mit dem Messgerät führen.
- Verwenden Sie NUR die für dieses Messgerät zugelassene Manschette. Die Verwendung anderer Manschetten kann zu falschen Messergebnissen führen.
- Aufpumpen auf einen höheren Druck als notwendig kann am Arm, wo die Manschette angelegt ist, zu Blutergüssen führen. HINWEIS: Weitere Informationen finden Sie unter „Wenn Ihr systolischer Druck höher ist als 210 mmHg“ in Abschnitt 3 dieser Gebrauchsanweisung.

- Lesen und befolgen Sie vor der Entsorgung des Gerätes, von Zubehör oder optionalen Teilen die Hinweise unter „Korrekte Entsorgung dieses Produktes“ in Abschnitt 11.

### Datenübertragung

- Tauschen Sie die Batterien NICHT aus und trennen Sie das Netzteil NICHT, während Ihre Messwerte an Ihr Smartphone oder Tablet übertragen werden. Dies kann zu Fehlfunktionen dieses Messgerätes und zu Fehlern bei der Übertragung Ihrer Blutdruckwerte führen.

### Handhabung und Verwendung des Netzteils (optionales Zubehör)

- Stecken Sie das Netzteil vollständig in die Steckdose.
- Ziehen Sie beim Trennen des Netzteils von der Steckdose aus Sicherheitsgründen am Stecker. Ziehen Sie NICHT am Kabel des Netzteils.
- Korrekter Umgang mit dem Netzteilkabel:
  - NICHT beschädigen.
  - NICHT unterbrechen.
  - NICHT manipulieren.
  - NICHT gewaltsam biegen oder ziehen.
  - NICHT verdrehen.
  - NICHT verwenden, wenn es zu einem Knäuel aufgewickelt ist.
  - NICHT einklemmen.
  - NICHT unter schwere Gegenstände legen.
- Befreien Sie das Netzteil von Staub.
- Trennen Sie das Netzteil, wenn das Gerät nicht verwendet wird.
- Trennen Sie das Netzteil vor der Reinigung des Messgerätes.

### Batterie-Handhabung und -verwendung

- Die Batterien NICHT in verkehrter Richtung (Pole auf den falschen Seiten) einsetzen.
  - Verwenden Sie für dieses Messgerät ausschließlich 4 Alkali- oder Manganbatterien vom Typ AA. KEINE anderen Batterietypen verwenden. KEINE neuen und gebrauchten Batterien zusammen verwenden. KEINE unterschiedlichen Batteriemarken zusammen verwenden.
  - Nehmen Sie die Batterien heraus, wenn das Messgerät über einen längeren Zeitraum nicht benutzt wird.
  - Wenn Batteriesäure in Ihre Augen gelangt, spülen Sie diese sofort mit reichlich klarem Wasser aus. Wenden Sie sich sofort an Ihren Arzt.
  - Wenn Batteriesäure auf Ihre Haut oder Ihre Kleidung gelangt, spülen Sie diese sofort mit reichlich klarem, lauwarmem Wasser ab. Wenn weiterhin Hautreizung, Verletzung oder Schmerzen bestehen, wenden Sie sich an Ihren Arzt.
  - Verwenden Sie Batterien NICHT nach dem Ablaufdatum.
  - Prüfen Sie die Batterien regelmäßig, um sicherzustellen, dass sie sich in einem guten Betriebszustand befinden.
-

# 1. Übersicht über das Messgerät

## 1.1 Lieferumfang des Produktes

Blutdruckmessgerät, Armmanschette (HEM-FL31), 4 Batterien vom Typ AA, Aufbewahrungstasche, Gebrauchsanweisung, Einrichtungsanleitung, Garantiekarte, Blutdruckpass

## 1.2 Messgerät und Armmanschette

### Vorderseite des Messgerätes

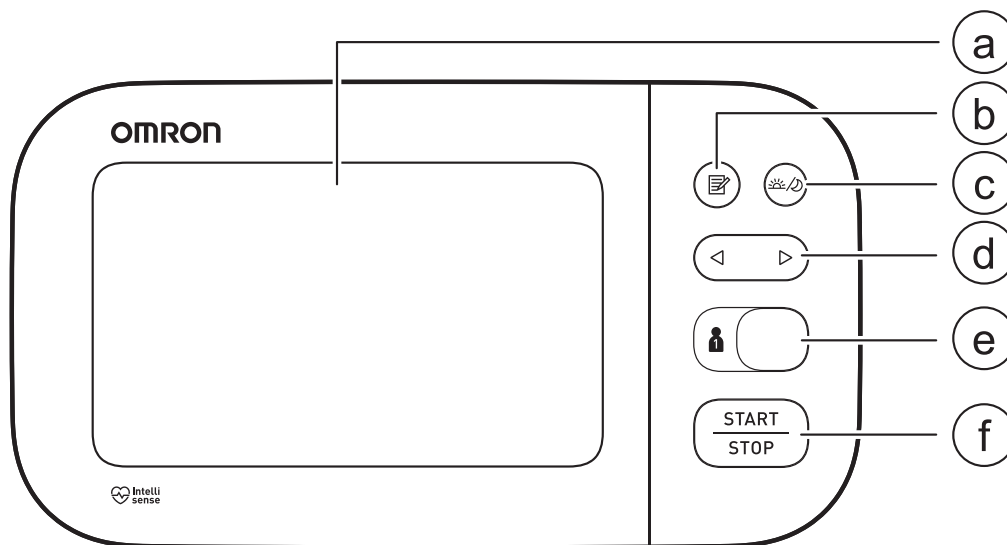

- (a) Display
- (b) Speichertaste
- (c) Taste für Morgen- und Abendmittelwerte
- (d) Vor-/Zurück-Tasten
- (e) Auswahlschalter für die Benutzer-ID
- (f) START/STOP-Taste



# 1. Übersicht über das Messgerät

## Linke und rechte Seite des Messgerätes

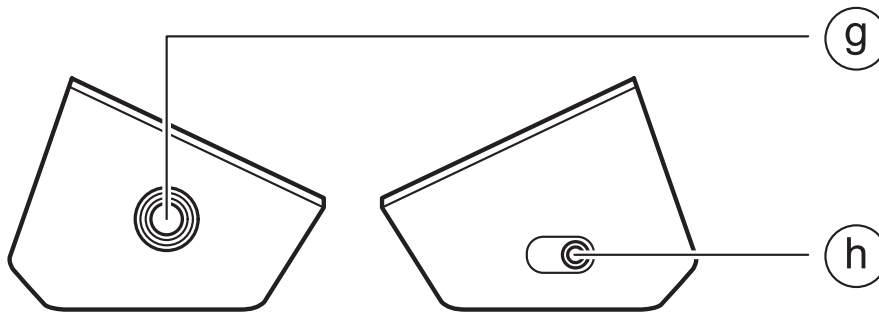

- ⑨ Luftschlauchbuchse
- ⑨ Netzteilanschluss  
(für optionales Netzteil)

## Rückseite und Unterseite des Messgerätes

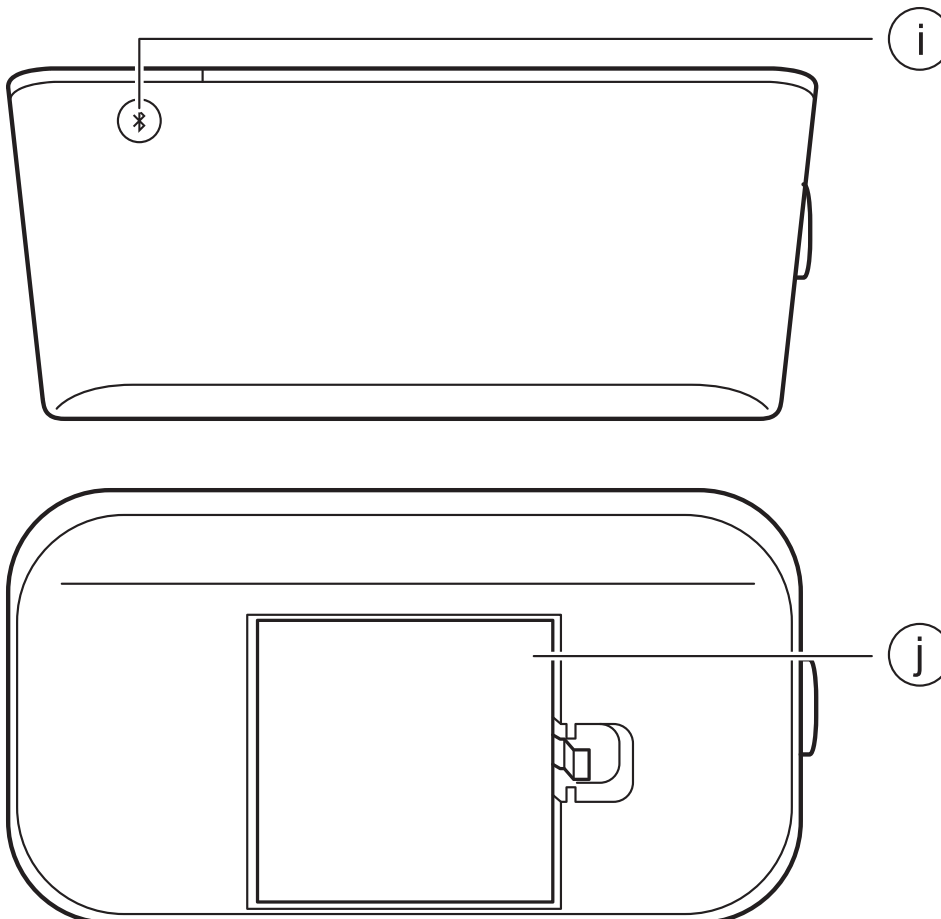

- ⑨ Verbindungstaste  
(Datum/Uhrzeit)
- ⑨ Batteriefach

## Manschette

(Oberarmumfang: 22–42 cm)

Ⓚ Luftschlauchstecker

Ⓛ Luftschlauch

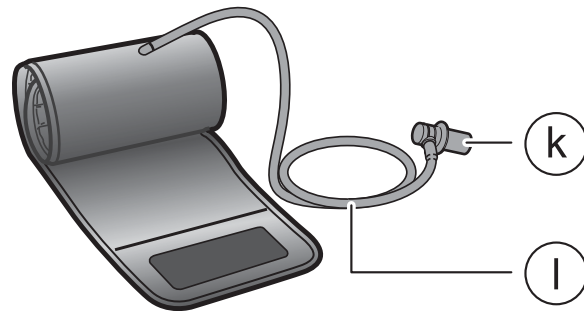



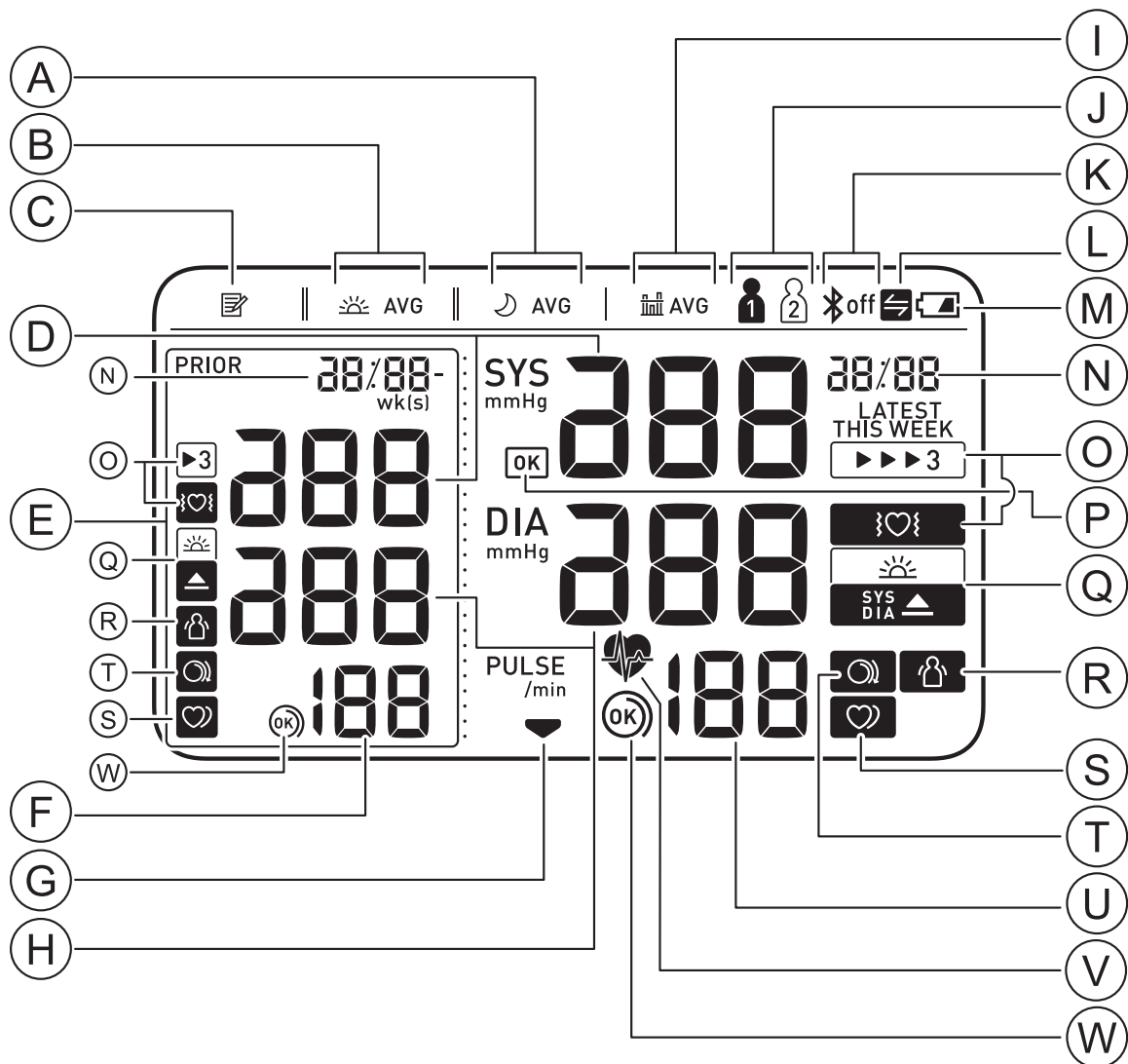

## 1.3 Display und Symbole







- |   |  |
|---|--|
| (A) Symbol Abendmittelwert              | (H) Wert des diastolischen Blutdrucks  |
| (B) Symbol Morgenmittelwert             | (I) Mittelwertsymbol   |
| (C) Speichersymbol                      | (J) Benutzer-ID-Symbol   |
| (D) Wert des systolischen Blutdrucks    | (K) Symbol Bluetooth EIN / AUS   |
| (E) Anzeige Vergleich                   | (L) Symbol Synchronisation   |
| (F) Anzeige Puls / Nummer Speicherplatz | (M) Symbol für niedrigen Batterieladestand / Symbol für leere Batterien        |
| (G) Symbol Luftablass                   | (N) Datum- / Uhrzeit-Anzeige / Fortlaufende Nummer einer Messung im Afib-Modus |





- ⓐ Symbol Afib-Modus / Symbol Afib-Anzeige
- ⓑ OK-Symbol
- ⓒ Symbol Bluthochdruck / Symbol Morgenhypertonie
- ⓓ Symbol Bewegungsfehler
- ⓔ Symbol Unregelmäßiger Herzschlag
- ⓕ Symbol Manschettensitzkontrolle (locker)
- ⓖ Puls-Anzeige / Intervallzähler für Afib
- ⓗ Herzschriftsymbol
- ⓓ Symbol Manschettensitzkontrolle (OK)

Ⓐ	 AVG	<p><b>Symbol Abendmittelwert</b></p> <p>Wird angezeigt, wenn die wöchentlichen Mittelwerte der Messungen am Abend der letzten 7 Wochen aufgerufen werden.</p>
Ⓑ	 AVG	<p><b>Symbol Morgenmittelwert</b></p> <p>Wird angezeigt, wenn die wöchentlichen Mittelwerte der Messungen am Morgen der letzten 7 Wochen aufgerufen werden.</p>
Ⓒ		<p><b>Speichersymbol</b></p> <p>Erscheint, wenn die im Speicher hinterlegten Messwerte angezeigt werden.</p>
Ⓓ	<b>Wert des systolischen Blutdrucks</b>	
Ⓔ	<b>Anzeige Vergleichswerte</b>	
Ⓕ	Es werden vorherige Messwerte angezeigt. Weitere Informationen finden Sie in Abschnitt 5.	
Ⓖ	<p><b>Puls-Display/Speichernummer</b></p> <p>Die Pulsfrequenz wird nach der Messung angezeigt.</p> <p>Durch Drücken der Taste  wird die Speichernummer ca. 1,5 Sekunden lang angezeigt, bevor im Display die Pulsfrequenz angezeigt wird.</p>	

# 1. Übersicht über das Messgerät

Ⓒ		<b>Symbol Luftablass</b> Wird beim Luftablass aus der Manschette angezeigt.
Ⓗ	<b>Wert des diastolischen Blutdrucks</b>	
Ⓘ	 AVG	<b>Mittelwertsymbol</b> Blinkt, wenn der Mittelwert der letzten 2 oder 3 Messwerte angezeigt wird, die in den letzten 10 Minuten erfasst wurden.
Ⓙ		<b>Benutzer-ID-Symbol</b> Wenn der Auswahlschalter für die Benutzer-ID aktiviert wurde, wird die Benutzer-ID angezeigt.
Ⓚ		<b>Symbol Bluetooth EIN</b> Wird angezeigt, wenn Ihre Messwerte übertragen werden.
	 off	<b>Symbol Bluetooth AUS</b> Wird angezeigt, wenn die Bluetooth-Funktion deaktiviert ist.
Ⓛ		<b>Synchronisationssymbol</b> Blinkt/wird angezeigt, wenn Ihre Daten übertragen werden müssen, da der Speicher voll oder fast voll ist. Wenn Sie Ihr Messgerät mit einem Smartphone oder Tablet gekoppelt haben, übertragen Sie Ihre Messwerte sofort, bevor das Messgerät die ältesten Messwerte löscht. Im internen Messgerätespeicher können pro Benutzer 100 Messwerte gespeichert werden.
Ⓜ		<b>Symbol für niedrigen Batterieladestand</b> Blinkt, wenn der Batterieladestand niedrig ist.
		<b>Symbol für leere Batterien</b> Wird angezeigt, wenn die Batterien leer sind.
Ⓝ	<b>Anzeige Datum- / Uhrzeit / Fortlaufende Nummer für Messungen im Afib-Modus</b>	

<p>©</p>		<p><b>Symbol Afib-Modus</b>  Wird angezeigt, wenn während einer Messung der Afib-Modus aktiviert ist.  Im Afib-Modus werden automatisch 3 aufeinanderfolgende Messungen in einem Intervall von 30 Sekunden durchgeführt. Anschließend wird der Mittelwert angezeigt.  Informationen zur Verwendung des Afib-Modus finden Sie in Unterabschnitt 3.1.  Informationen zur Anzeige Ihrer Afib-Messwerte finden Sie in Unterabschnitt 5.1.</p>
<p>©</p>		<p><b>Symbol Afib-Anzeige</b>  Wird angezeigt, wenn bei einer Messung im Afib-Modus ein mögliches Afib erkannt wurde.  Im Afib-Modus wird diese spezielle Unregelmäßigkeit des Herzschlags angezeigt, wenn der Herzschlag um +/- 25 % von der durchschnittlichen Frequenz, die bei der Blutdruckmessung erfasst wird, abweicht.  <b>Wird das Symbol weiterhin angezeigt, sollten Sie sich an einen Arzt wenden und dessen Anweisungen befolgen.</b></p>
<p>Ⓟ</p>		<p><b>Symbol OK</b>  Blinkt, wenn Ihr Messgerät mit Ihrem Smartphone oder Tablet verbunden ist oder wenn Messwerte erfolgreich übertragen wurden.</p>
<p>Ⓚ</p>		<p><b>Symbol für Bluthochdruck</b>  Wird angezeigt, wenn Ihr systolischer Blutdruck 135 mmHg oder höher und/oder Ihr diastolischer Blutdruck 85 mmHg oder höher beträgt.</p>
<p>Ⓚ</p>		<p><b>Symbol Morgenhypertonie</b>  Wird angezeigt, wenn der Wochenmittelwert der Messungen am Morgen bei 135/85 mmHg oder höher liegt.</p>

<p>Ⓡ</p>		<p><b>Symbol Bewegungsfehler</b> Wird neben dem Messwert angezeigt, wenn Sie sich während der Messung bewegen. Die Bewegungserkennung wird deaktiviert, wenn bei einer Messung im Afib-Modus ein mögliches Afib oder unregelmäßiger Herzschlag erkannt wird. Nehmen Sie in diesem Fall die Manschette ab und warten Sie 2 bis 3 Minuten. Legen Sie dann die Manschette wieder an, verhalten Sie sich ruhig und nehmen Sie eine neue Messung vor.</p>
<p>Ⓢ</p>		<p><b>Symbol Unregelmäßiger Herzschlag</b> Wird zusammen mit einem Messwert angezeigt, wenn mindestens 2-mal während einer Messung ein unregelmäßiger Herzschlag festgestellt wird. Es wird nicht während der Messung im Afib-Modus angezeigt.</p> <p>Ein unregelmäßiger Herzschlag ist definiert als ein Herzrhythmus, der weniger als 25 % oder mehr als 25 % des mittleren Herzrhythmus beträgt, der während der Blutdruckmessung erkannt wird.</p> <div style="text-align: center;">  </div> <p>Das Symbol für den unregelmäßigen Herzschlag kann auch angezeigt werden, wenn das Messgerät Armbewegungen registriert. Weitere Informationen finden Sie im Abschnitt 7.</p> <p><b>Wird das Symbol weiterhin angezeigt, sollten Sie sich an einen Arzt wenden und dessen Anweisungen befolgen.</b></p>
<p>Ⓣ</p>		<p><b>Symbol Manschettensitzkontrolle (locker)</b> Wird angezeigt, wenn die Manschette bei der Messung nicht richtig um den Arm gelegt wurde. Symbol erscheint auch, wenn ältere Messwerte aufgerufen werden.</p>
<p>Ⓤ</p>	<p><b>Puls-Anzeige / Intervallzähler für Afib</b> Die Pulsfrequenz wird nach der Messung angezeigt. Zählt die Sekunden bis zur nächsten Messung im Afib-Modus.</p>	

Ⓥ		<b>Herzschlagsymbol</b> Blinkt während der Messung.
Ⓜ	ⓄK	<b>Symbol Manschettensitzkontrolle (OK)</b> Wird angezeigt, wenn die Manschette bei der Messung richtig um den Arm gelegt wurde. Symbol erscheint auch, wenn ältere Messwerte aufgerufen werden.

## Unterschied zwischen der Afib-Hinweis Funktion und der Funktion für unregelmäßigen Herzschlag

Die Afib-Hinweis Funktion erkennt ein mögliches Afib in einer 3-schrittigen Messung. (basierend auf der klinischen Studie\*)

Die Funktion für unregelmäßigen Herzschlag erkennt unregelmäßige Herzschläge sowie Afib in 1 Messung.

\* M. Ishizawa, T. Noma, T. Minamino et al. Multiple measurements with automated blood pressure monitor can detect atrial fibrillation with high sensitivity and specificity in general cardiac patients, ESC-Kongress 2018

## 2018 ESH/ESC\*\* Richtlinien für die Verwaltung arterieller Hypertonie

Definitionen von Hypertonie bei Blutdruckmessungen in der Arztpraxis und zu Hause

	In der Arztpraxis	zu Hause
Systolischer Blutdruck	≥ 140 mmHg	≥ 135 mmHg
Diastolischer Blutdruck	≥ 90 mmHg	≥ 85 mmHg

Diese Bereiche wurden aus statistischen Blutdruckwerten ermittelt.

\*\* European Society of Hypertension (ESH) and European Society of Cardiology (ESC).

### ⚠ Warnhinweis

- Die Messwerte sollten NIE zur Eigendiagnose oder Selbstbehandlung herangezogen werden. Wenden Sie sich IMMER an Ihren Arzt.



# 2. Vorbereitung

## 2.1 Einsetzen der Batterien

1. **Drücken Sie den Haken der Batterieabdeckung herunter und ziehen Sie die Abdeckung hoch.**

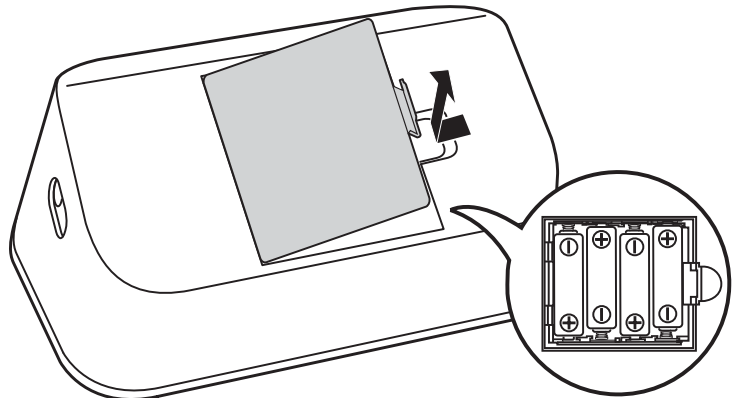

2. **Legen Sie 4 AA-Batterien wie gezeigt in das Batteriefach ein.**

3. **Schließen Sie die Batterieabdeckung wieder.**

Wenn die Batterien korrekt eingelegt wurden, blinkt das Jahr im Display.

Informationen zum manuellen Einstellen von Datum und Uhrzeit finden Sie im Unterabschnitt 2.2. Informationen zum Koppeln des Messgerätes zur automatischen Einstellung von Datum und Uhrzeit finden Sie im Unterabschnitt 4.1.



### Hinweis

- Wenn das Symbol  im Display blinkt, sollten Sie die Batterien ersetzen.
- Schalten Sie zunächst das Messgerät aus und entnehmen Sie alle Batterien. Setzen Sie dann 4 neue Batterien gleichzeitig ein.
- Beim Ersetzen der Batterien werden die letzten Messwerte nicht gelöscht.
- Die mitgelieferten Batterien haben eventuell eine kürzere Lebensdauer als neue Batterien.
- Entsorgen Sie verbrauchte Batterien gemäß den geltenden Bestimmungen.

## 2.2 Einstellen von Datum und Uhrzeit

### Hinweis

- Stellen Sie vor der ersten Verwendung des Messgerätes Datum und Uhrzeit korrekt ein.
- Wenn das Messgerät mit der App OMRON connect verknüpft ist, werden Datum und Uhrzeit automatisch eingestellt. Weitere Informationen finden Sie im Unterabschnitt 4.1.
- Wenn die Batterien korrekt eingelegt wurden, blinkt das Jahr im Display des Messgerätes.

### 1. Wird nichts angezeigt, drücken Sie die Taste (an der Rückseite des Messgerätes), um das Jahr anzuzeigen.

Wird das Jahr bereits angezeigt, überspringen Sie diesen Schritt.

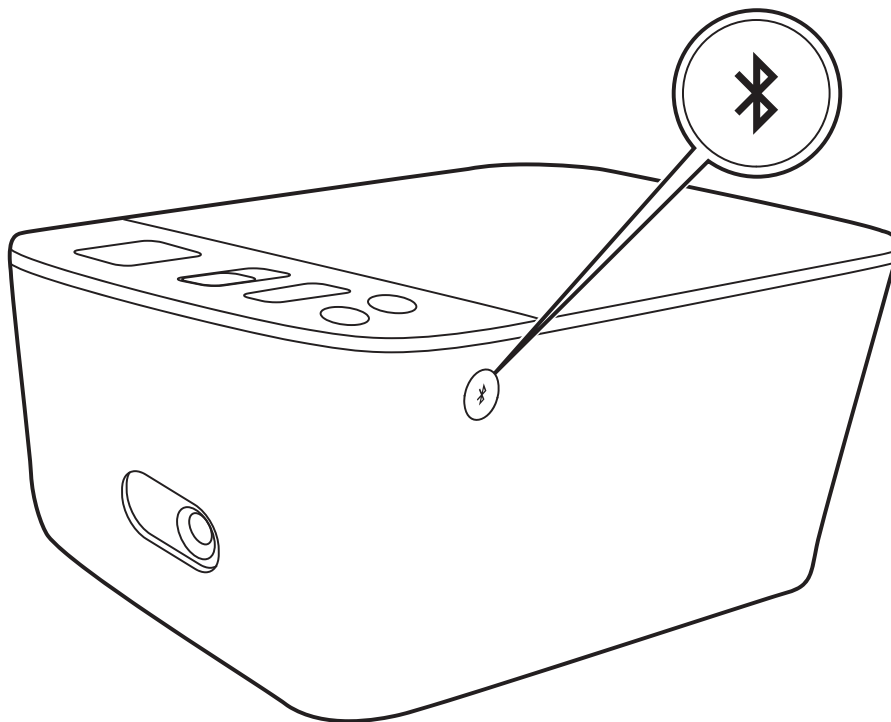

### 2. Drücken Sie die Taste oder , um das Jahr zu ändern.

Halten Sie die Taste  gedrückt, um einen schnellen Vorlauf durchzuführen.

Halten Sie die Taste  gedrückt, um einen schnellen Rücklauf durchzuführen.

- 
3. **Drücken Sie die Taste  $\otimes$ , um das Jahr zu bestätigen. Anschließend blinkt der Monat. Wiederholen Sie diese Schritte, um Monat, Tag, Stunde und Minuten einzustellen.**

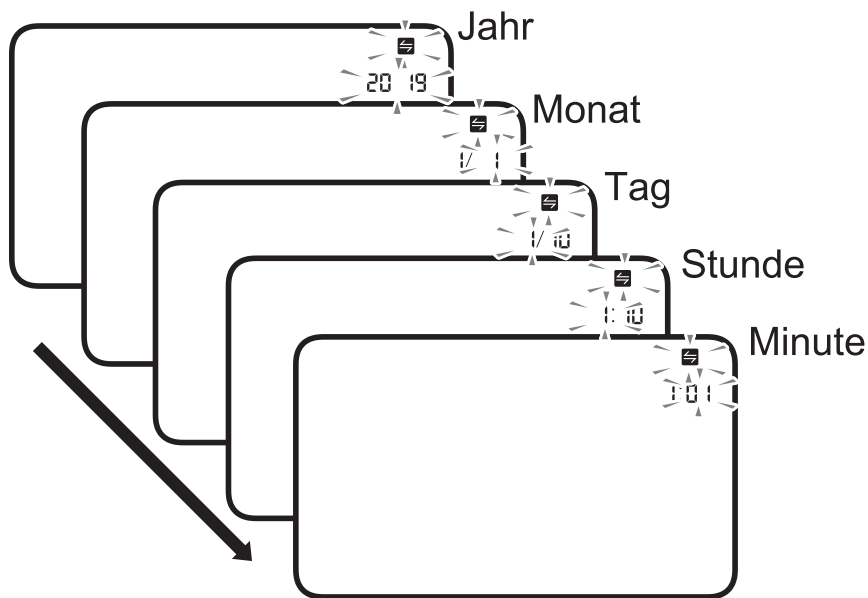

- 
4. **Drücken Sie die Taste  $\otimes$ , um die Einstellung zu speichern.**

3 Sekunden nach Einstellung der Minuten schaltet sich Ihr Messgerät automatisch aus.

### Hinweis

- Wenn Sie Datum und Uhrzeit zurücksetzen müssen, entnehmen Sie kurz die Batterien und setzen Sie sie wieder ein oder drücken Sie die Taste  $\otimes$  und stellen Sie Datum und Uhrzeit wie in den obigen Schritten beschrieben ein.
- Wenn Datum und Uhrzeit nicht eingestellt sind, blinkt während oder nach der Messung das Symbol -:--.

## 2.3 Tipps zur Blutdruckmessung

Befolgen Sie diese Anweisungen, um genaue Messwerte sicherzustellen:

- Durch Stress steigt der Blutdruck. Vermeiden Sie Messungen zu stressreichen Zeiten.
- Die Messungen sollten an einem ruhigen Ort durchgeführt werden.
- Es ist wichtig, die Messungen immer zur gleichen Tageszeit vorzunehmen. Es wird empfohlen, morgens und abends Messungen durchzuführen.
- Denken Sie daran, Ihre Blutdruck- und Pulsmesswerte für Ihren Arzt aufzuzeichnen. Eine Einzelmessung gibt kein genaues Bild Ihres wahren Blutdrucks. Im mitgelieferten Blutdruckpass können Sie mehrere Messwerte über einen bestimmten Zeitraum erfassen. Unter [www.omron-healthcare.com](http://www.omron-healthcare.com) können Sie auch PDF-Dateien des Blutdruckpasses herunterladen.

### **⚠ Achtung**

---

- **Mindestens 30 Minuten vor der Messung sind Baden, Alkohol- und Kaffeingenuss, Rauchen, Sport und Essen zu meiden.**
  - **Ruhen Sie sich vor der Messung mindestens 5 Minuten aus.**
-

### 2.4 Anlegen der Manschette

#### Hinweis

- In den folgenden Schritten wird das Anlegen der Manschette am linken Oberarm beschrieben. Wenn Sie die Messung an Ihrem rechten Arm durchführen möchten, befolgen Sie die Schritte unter „So nehmen Sie eine Messung am rechten Arm vor“ am Ende dieses Unterabschnitts.
- Der Blutdruck kann sich zwischen dem rechten und linken Arm unterscheiden, und die gemessenen Blutdruckwerte können unterschiedlich sein. OMRON empfiehlt daher, immer denselben Arm für Messungen zu verwenden. Falls sich die Messwerte an beiden Armen deutlich unterscheiden, sollten Sie mit Ihrem Arzt besprechen, welchen Arm Sie für die Messung verwenden.

#### **⚠ Achtung**

- Entfernen Sie enge oder dicke Kleidungsstücke von Ihrem Arm, bevor Sie die Messung durchführen.

- 1. Verbinden Sie die Manschette mit dem Messgerät, in dem Sie den Luftschlauchstecker fest in die Luftschlauchbuchse einstecken, bis er mit einem Klick einrastet.**

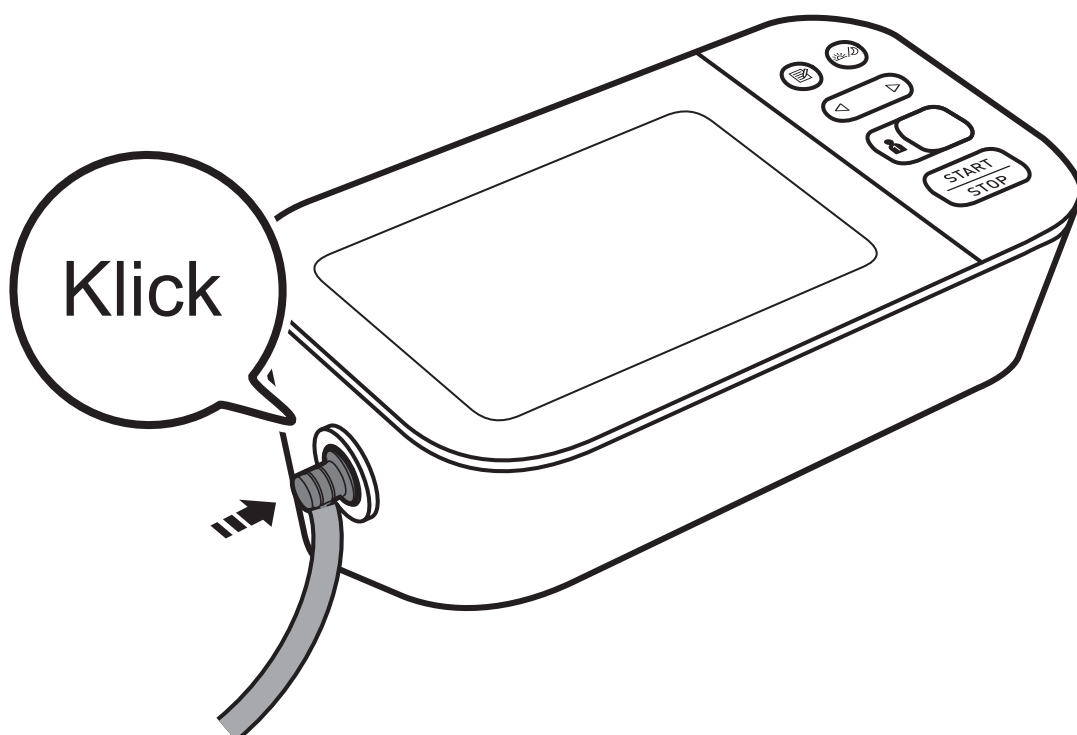

## 2. Legen Sie die Manschette an Ihren linken Oberarm an.

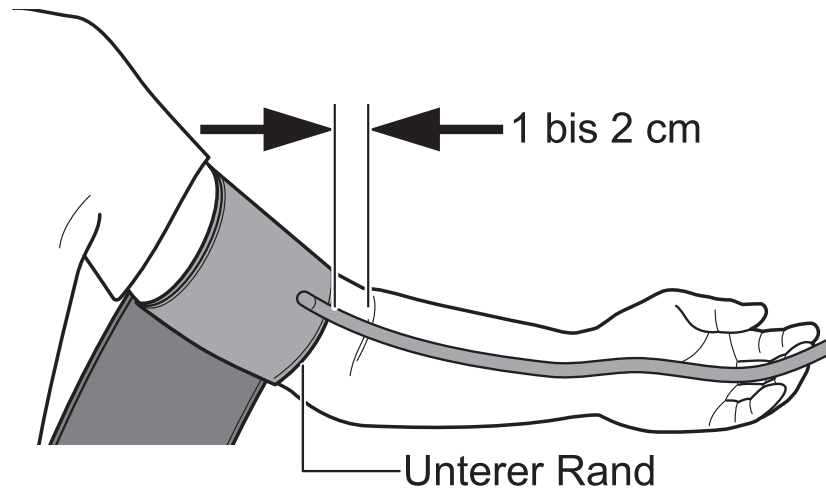

### Hinweis

- Der untere Rand der Manschette muss 1 bis 2 cm oberhalb des Ellbogens liegen. Der Luftschlauch muss sich an der Innenseite Ihres Armes befinden und in Richtung Ihres Mittelfingers verlaufen.

## 3. Stellen Sie sicher, dass der Luftschlauch an der Arminnenseite positioniert ist, und befestigen Sie die Manschette sicher, so dass sie nicht verrutscht.

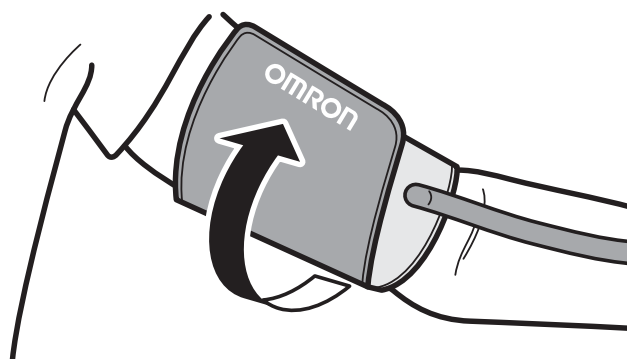

### So nehmen Sie eine Messung am rechten Arm vor

Wenn Sie die Messung am rechten Arm durchführen, sollte der Luftschlauch seitlich am Ellbogen an der Armunterseite entlang geführt werden. Achten Sie darauf, dass Ihr Arm nicht auf dem Luftschlauch liegt.



### 2.5 Korrekte Körperhaltung

Zur Messung müssen Sie bei angenehmer Raumtemperatur entspannt und bequem sitzen. Legen Sie Ihren Arm auf dem Tisch ab.

- Setzen Sie sich in einen bequemen Sessel oder auf einen bequemen Stuhl, bei dem Rücken und Arme gestützt werden.
- Stellen Sie die Füße flach auf den Boden und kreuzen Sie Ihre Beine nicht.
- Die Manschette sollte auf Herzhöhe am Arm angelegt werden, während der Arm bequem auf einem Tisch ruht.



### 2.6 Auswahl einer Benutzer-ID

Ihr Messgerät kann für 2 Personen Messungen durchführen und die Messwerte speichern. Zu diesem Zweck wird der Auswahlschalter für die Benutzer-ID verwendet.

#### 1. Wählen Sie Ihre Benutzer-ID (1 oder 2).

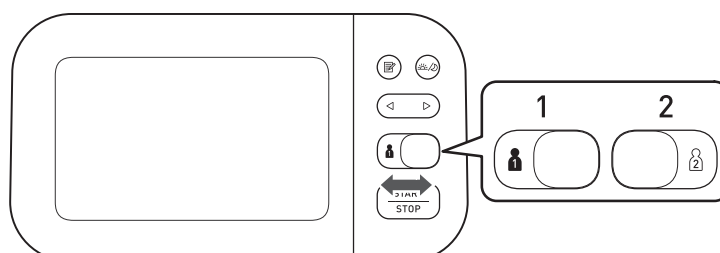

# 3. Verwendung des Messgerätes ohne Smartphone oder Tablet

## 3.1 Vornehmen einer Messung

Sie können Ihr Messgerät ohne Kopplung mit einem Smartphone oder Tablet verwenden. Informationen zum Koppeln Ihres Messgerätes mit einem Smartphone oder Tablet finden Sie im Unterabschnitt 4.1.

### Hinweis

- Drücken Sie zum Abbrechen der Messung einmal die [START/STOP]-Taste, um die Luft aus der Manschette abzulassen.

### **⚠Achtung**

- Verwenden Sie das Messgerät **NICHT** gleichzeitig mit anderen medizinischen elektrischen Geräten (ME-Geräten). Dies könnte zu einer Fehlfunktion führen und/oder eine ungenaue Messung verursachen.
- Halten Sie während der Messung still und sprechen Sie **NICHT**.

---

### 1. Drücken Sie die [START/STOP]-Taste.



Vor dem Start der Messung werden alle Symbole auf dem Display angezeigt.

---

### 2. Sitzen Sie ruhig und sprechen Sie nicht, bis die Messung vollständig abgeschlossen ist.

Das Symbol  blinkt bei jedem Herzschlag.

### Hinweis

- Das Symbol  wird angezeigt, wenn die Manschette richtig um den Arm gelegt wurde.
- Wird das Symbol  angezeigt, wurde die Manschette nicht richtig angelegt. Drücken Sie die Taste [START/STOP], um Ihr Messgerät auszuschalten, und bringen Sie dann die Manschette richtig an.



### 3. Verwendung des Messgerätes ohne Smartphone oder Tablet

Nachdem das Messgerät den Blutdruck und die Pulsfrequenz erfasst hat, wird automatisch die Luft aus der Manschette abgelassen. Ihr Blutdruck und Ihre Pulsfrequenz werden zusammen mit dem letzten Messwert angezeigt.

Wenn entweder der systolische oder der diastolische Messwert zu hoch ist (siehe Unterabschnitt 1.3), wird das Symbol  angezeigt.

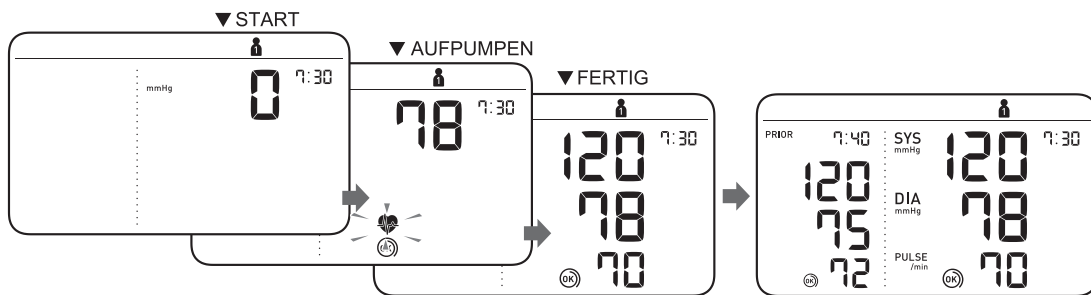

### 3. Drücken Sie die Taste [START/STOP], um Ihr Messgerät auszuschalten.

#### Hinweis

- Nach 2 Minuten schaltet sich Ihr Messgerät automatisch aus.
- Warten Sie zwischen zwei Messungen 2–3 Minuten. In dieser Zeit können die Arterien sich wieder vollständig öffnen und in den Normalzustand zurückkehren. Abhängig von Ihrer physiologischen Konstitution ist eventuell eine längere Wartezeit erforderlich.

### ■ Verwendung des Afib-Modus

#### Afib-Hinweis Funktion

Im Afib-Modus führt das Messgerät automatisch 3 aufeinanderfolgende Messungen in einem Intervall von 30 Sekunden durch. Anschließend wird der Mittelwert angezeigt. Bei einem möglichen Afib wird das Symbol  angezeigt.

Es handelt sich hierbei nicht um eine Diagnose, sondern lediglich um die Feststellung eines möglichen Afibs.

Wenden Sie sich an Ihren Arzt, um das Ergebnis zu besprechen.

Sollten sich entsprechende Symptome zeigen, suchen Sie einen Arzt auf.

1. Wählen Sie Ihre Benutzer-ID.
2. Halten Sie die Taste [START/STOP] für mindestens 2 Sekunden gedrückt.
3. Lassen Sie die Taste [START/STOP] wieder los, wenn AF im Display erscheint.



Die Manschette beginnt sich automatisch aufzupumpen. Warten Sie nach Abschluss der ersten Messung, bis die nächste Messung beginnt.

Der 30-Sekunden-Intervallzähler wird auf dem Display angezeigt.

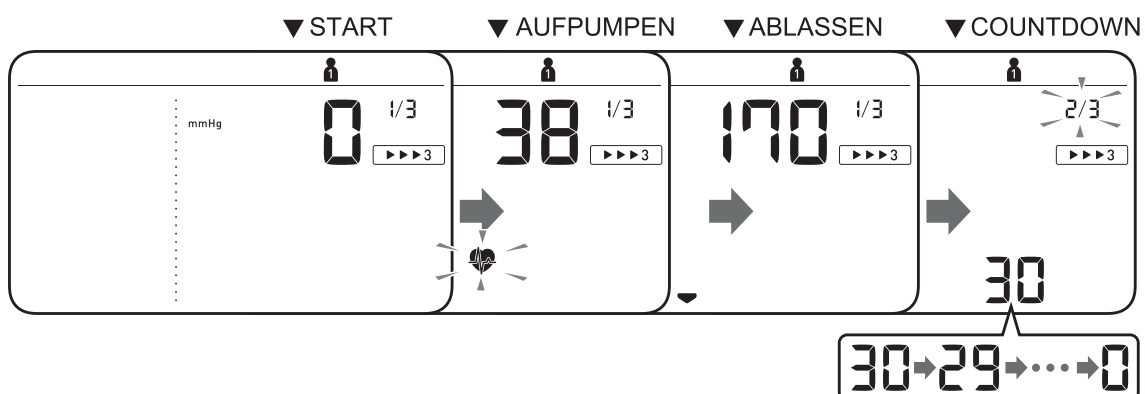

### 3. Verwendung des Messgerätes ohne Smartphone oder Tablet

Warten Sie nach Abschluss der zweiten Messung, bis die nächste Messung beginnt.  
Der 30-Sekunden-Intervallzähler wird im Display angezeigt.

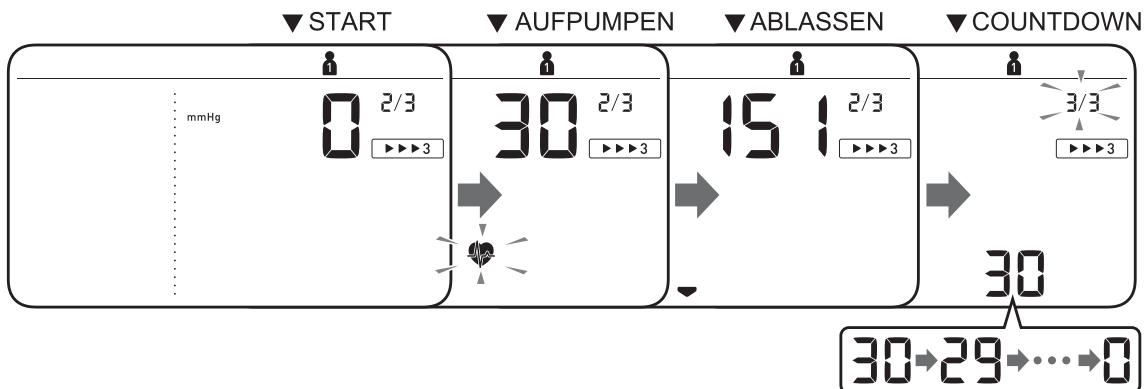

Nach Abschluss der dritten Messung wird der Mittelwert der 3 Messungen im Display angezeigt. Wird ein mögliches Afib erkannt, wird das Symbol angezeigt.

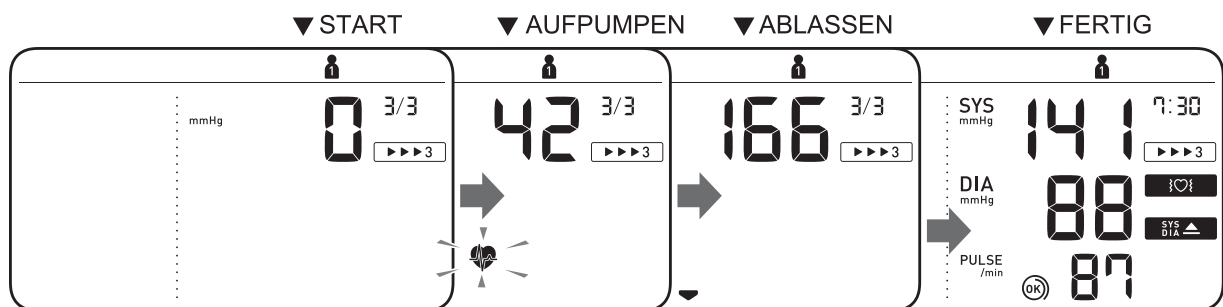

#### Hinweis

- Wird das Fehlersymbol angezeigt, befolgen Sie die Anweisungen in Abschnitt 7.

Informationen zur Anzeige von Afib-Messwerten finden Sie in Unterabschnitt 5.1.

#### ■ Anwendung des Gastmodus

Ihr Messgerät speichert Messwerte für 2 Benutzer. Soll eine einzelne Messung bei einem anderen Benutzer durchgeführt werden, kann dafür der Gast-Modus aktiviert werden.

#### Hinweis

- Im Gastmodus werden keine Messwerte gespeichert und der Afib-Modus ist nicht verfügbar.

1. Halten Sie die Taste  gedrückt und drücken Sie gleichzeitig die Taste [START/STOP].

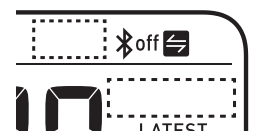

Das Benutzer-ID-Symbol sowie Datum und Uhrzeit werden nicht angezeigt.

2. Lassen Sie die Taste  und die Taste [START/STOP] wieder los.

Die Manschette wird automatisch aufgepumpt.

#### ■ Wenn Ihr systolischer Druck höher ist als 210 mmHg

Wenn Ihr systolischer Druck höher ist als 210 mmHg, führen Sie eine manuelle Messung durch.

Drücken Sie während des Aufpumpens der Manschette die Taste [START/STOP] und halten Sie sie gedrückt, bis ein Druck von 30 bis 40 mmHg über Ihrem erwarteten systolischen Druck erreicht ist.

#### Hinweis

- Die Manschette darf nicht auf über 299 mmHg aufgepumpt werden.

#### ⚠ Achtung

- Aufpumpen auf einen höheren Druck als notwendig kann am Arm, wo die Manschette angelegt ist, zu Blutergüssen führen.

# 4. Verwendung des Messgerätes mit einem Smartphone oder Tablet

## 4.1 Koppeln Ihres Messgerätes mit einem Smartphone oder Tablet

Datum und Uhrzeit Ihres Messgerätes werden beim Koppeln mit Ihrem Smartphone oder Tablet automatisch eingestellt.

Unter [www.omronconnect.com/devices/](http://www.omronconnect.com/devices/) finden Sie eine Liste kompatibler Smartphones und Tablets.

1. **Aktivieren Sie Bluetooth auf Ihrem Smartphone oder Tablet.**
2. **Laden Sie die kostenlose App OMRON connect herunter und installieren Sie sie auf Ihrem Smartphone oder Tablet.**



Wenn Sie die App OMRON connect bereits heruntergeladen und ein Konto erstellt haben, öffnen Sie die App und fügen Sie Ihr neues Messgerät hinzu.

3. **Öffnen Sie die App und befolgen Sie die auf dem Smartphone oder Tablet angezeigten Anweisungen.**
4. **Vergewissern Sie sich, dass die Verbindung mit Ihrem Messgerät erfolgreich hergestellt wurde.**

Wurde das Messgerät erfolgreich mit Ihrem Smartphone oder Tablet verbunden, wird das OK-Symbol angezeigt.

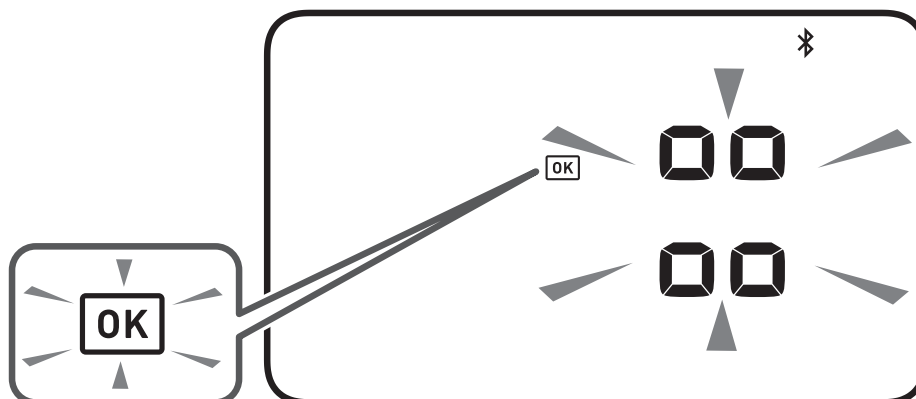

### 5. Drücken Sie die Taste [START/STOP], um Ihr Messgerät auszuschalten.

#### Hinweis

- Wird das Symbol Err angezeigt, befolgen Sie die Anweisungen in der App OMRON connect.



- Nach 2 Minuten schaltet sich Ihr Messgerät automatisch aus.
- Beachten Sie, dass OMRON nicht für den Verlust von Daten und/oder Informationen in der App haftet.
- OMRON connect ist die einzige App, die wir zur korrekten Datenübertragung von Ihrem Messgerät empfehlen.

## 4.2 Vornehmen einer Messung

Informationen zum Durchführen von Messungen finden Sie im Unterabschnitt 3.1. Öffnen Sie die App auf Ihrem Smartphone oder Tablet und befolgen Sie die Anweisungen.

#### Hinweis

- Wenn Sie ein Profil angelegt haben, wird beim Drücken der Taste [START/STOP] Ihr Geburtstag angezeigt und das Benutzer-ID-Symbol blinkt zweimal.
- Ihr Profil können Sie über die App OMRON connect anlegen. Weitere Informationen finden Sie im Unterabschnitt 4.1.
- Ihr Messgerät darf nicht mehr als 5 m von Ihrem Smartphone oder Tablet entfernt sein.

### ■ Automatische/manuelle Datenübertragung

- Bei aktivierter Bluetooth-Funktion werden die Messwerte innerhalb 1 Stunde nach Abschluss der Messung an Ihr Smartphone oder Tablet übertragen.
- Um die Messwerte manuell zu übertragen, drücken Sie die Taste .

### 4.3 Deaktivieren/Aktivieren der Bluetooth-Funktion

Deaktivieren Sie die Bluetooth-Funktion in Ihrem Messgerät in den folgenden Bereichen, in denen die Nutzung von drahtlosen Geräten verboten ist.

- Im Flugzeug
- In Krankenhäusern
- Im Ausland

Die Bluetooth-Funktion ist standardmäßig aktiviert.

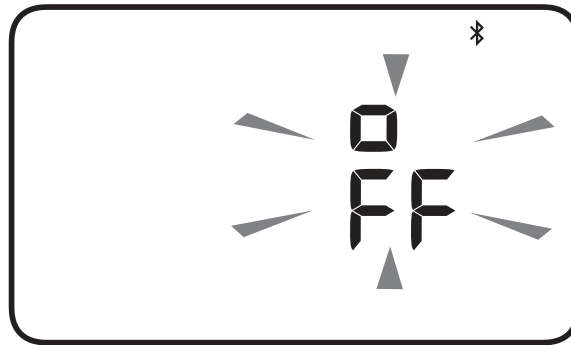

- 1. Wenn Ihr Messgerät ausgeschaltet ist, halten Sie die Taste  (an der Rückseite des Messgerätes) mindestens 10 Sekunden gedrückt.**

Es blinkt 3-mal „oFF“.



- 2. Drücken Sie die Taste [START/STOP], um Ihr Messgerät auszuschalten.**

#### Hinweis

- Um die Bluetooth-Funktion zu aktivieren, halten Sie die Taste  mindestens 2 Sekunden gedrückt. Im Display wird „on“ angezeigt.
- Anschließend schaltet sich Ihr Messgerät nach 2 Minuten automatisch aus.
- Wenn die Bluetooth-Funktion deaktiviert ist, wird das Symbol  off angezeigt.

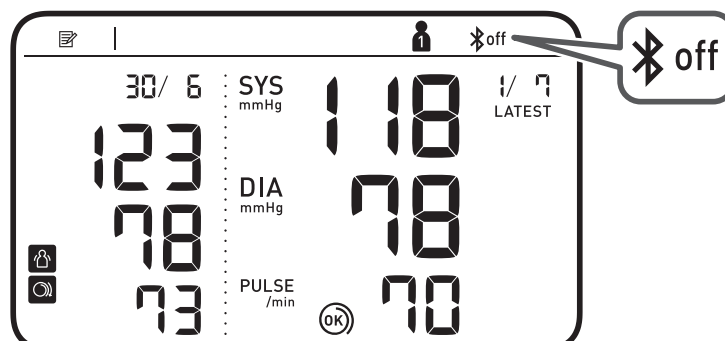

# 5. Verwendung der Speicherfunktion

Ihr Messgerät speichert automatisch maximal 100 Messwerte pro Benutzer.

## Hinweis

- Dieses Messgerät kann von mehreren Benutzern verwendet werden. Informationen zum Benutzerwechsel finden Sie im Unterabschnitt 2.6. Achten Sie darauf, dass Ihre Messwerte immer unter der richtigen Benutzer-ID gespeichert werden.

## 5.1 Anzeige der gespeicherten Messwerte



Ihr Messgerät verfügt über einen Vergleichsmodus, in dem der aktuelle und der letzte Messwert gleichzeitig angezeigt werden.

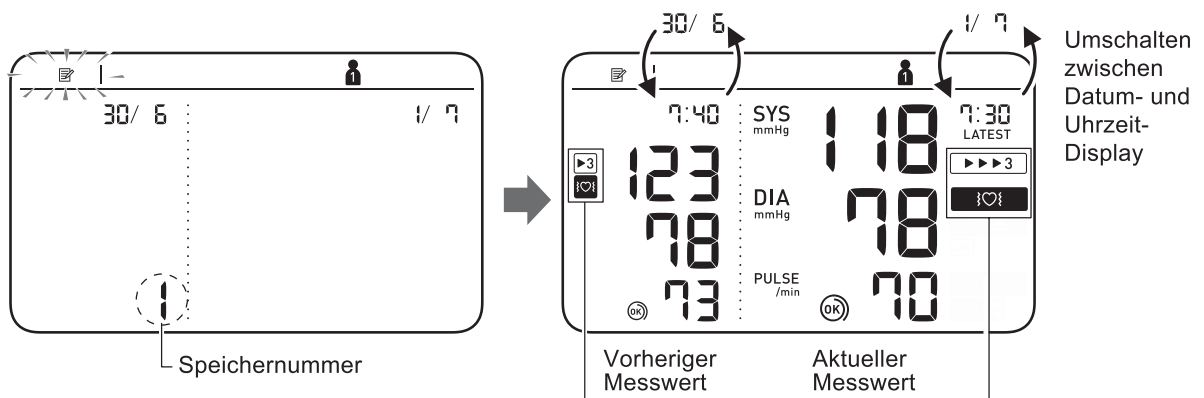

### 1. Wählen Sie Ihre Benutzer-ID.

### 2. Drücken Sie die Taste .

Die Messwerte werden wie unten dargestellt im Vergleichsmodus angezeigt.



Wurde der vorherige Messwert im Afib-Modus ermittelt, werden die Symbole „“ und „“ oder nur das Symbol „“ angezeigt. Der Messwert auf der linken Seite ist der Durchschnitt aus 3 Messwerten.

Wurde der aktuelle Messwert im Afib-Modus ermittelt, werden die Symbole „“ und „“ oder nur das Symbol „“ angezeigt. Der Messwert auf der rechten Seite ist der Durchschnitt aus 3 Messwerten.

Zuerst wird eine Speichernummer und danach werden der aktuelle und der vorherige Messwert angezeigt. Der vorherige Messwert steht zum Vergleich auf der linken Seite.



### Hinweis

- Ist der Messwert zu hoch (siehe Unterabschnitt 1.3), wird das Symbol  angezeigt.
- Falls im Speicher keine Messwerte gespeichert sind, wird die rechts abgebildete Anzeige angezeigt.
- Ist der Speicher voll, werden die alten Messwerte durch neue überschrieben. Dabei werden die ältesten Messwerte zuerst gelöscht.

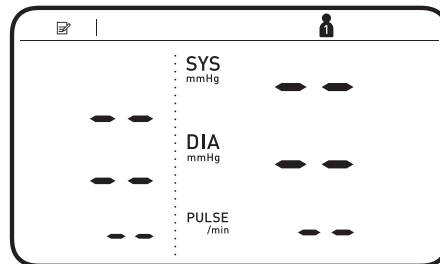

### 3. Drücken Sie mehrmals auf die Taste oder , um durch die gespeicherten Messwerte zu blättern.

: Zur Anzeige der älteren Messwerte

: Zur Anzeige der neueren Messwerte

## 5.2 Anzeige des Mittelwertes

Ihr Messgerät kann den Mittelwert aus den letzten 2 oder 3 Messwerten berechnen, die in den letzten 10 Minuten erfasst wurden.

### Hinweis

- Stellen Sie vor der Durchführung von Messungen und der Anzeige des Mittelwertes Datum und Uhrzeit am Messgerät korrekt ein.

#### 1. Wählen Sie Ihre Benutzer-ID.

#### 2. Wenn Ihr Messgerät ausgeschaltet ist, halten Sie die Taste mindestens 3 Sekunden gedrückt.

Das Symbol  AVG blinkt.

### Hinweis

- Falls für diesen Zeitraum nur 2 Messwerte im Speicher sind, wird der Mittelwert anhand dieser 2 Messwerte berechnet.
- Ist der Mittelwert zu hoch (siehe Unterabschnitt 1.3), wird das Symbol  angezeigt.

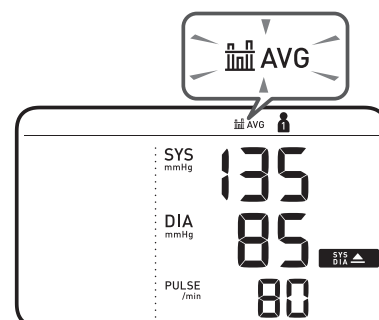

### 5.3 Anzeige wöchentlicher Mittelwerte

Ihr Messgerät berechnet für jeden Benutzer wöchentliche Mittelwerte aus den am Morgen und am Abend durchgeführten Messungen der letzten 7 Wochen und zeigt diese an.

#### Hinweis

- Stellen Sie vor der Durchführung von Messungen und der Anzeige des wöchentlichen Mittelwertes Datum und Uhrzeit am Messgerät korrekt ein.

#### Berechnung des wöchentlichen Morgenmittelwertes

Das ist der Mittelwert für Messungen, die am Morgen (4:00 Uhr bis 9:59 Uhr) zwischen Sonntag und Samstag erfasst werden. Aus den 2 oder 3 Messwerten, die innerhalb des ersten 10-Minuten-Zeitrahmens am Morgen zwischen 4:00 Uhr und 9:59 Uhr erfasst werden, wird der Morgenmittelwert für jeden Tag berechnet.

#### Berechnung des wöchentlichen Abendmittelwertes

Das ist der Mittelwert für Messungen, die am Abend (19:00 Uhr bis 1:59 Uhr) zwischen Sonntag und Samstag erfasst werden. Aus den 2 oder 3 Messwerten, die innerhalb des letzten 10-Minuten-Zeitrahmens am Abend zwischen 19:00 Uhr und 1:59 Uhr erfasst werden, wird der Abendmittelwert für jeden Tag berechnet.

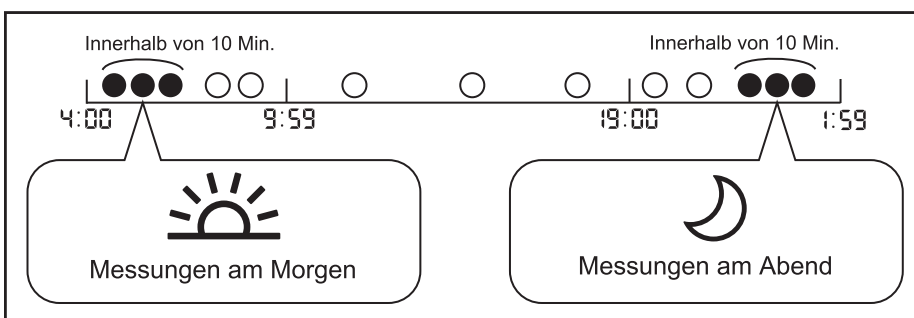



#### Hinweis





- Wenn die Messungen ab Donnerstag durchgeführt werden, wird der Mittelwert von Donnerstag bis Samstag berechnet.

---

## 1. Wählen Sie Ihre Benutzer-ID.

## 2. Drücken Sie einmal die Taste .

Für den Morgenmittelwert der aktuellen Woche wird das Symbol  AVG und „THIS WEEK“ auf dem Display angezeigt. Ein vorheriger Messwert steht zum Vergleich auf der linken Seite. Ist der wöchentliche Morgenmittelwert hoch (siehe Unterabschnitt 1.3), wird das Symbol  oder  angezeigt.

Drücken Sie die Taste  erneut, um den Abendmittelwert anzuzeigen. Das Symbol  AVG und „THIS WEEK“ werden im Display angezeigt. Ein vorheriger Messwert steht zum Vergleich auf der linken Seite. Ist der wöchentliche Abendmittelwert hoch, wird das Symbol  oder  angezeigt.

## 3. Drücken Sie mehrmals auf die Taste oder , um durch die gespeicherten Messwerte zu blättern.

Ihr Messgerät zeigt für den Mittelwert der vorherigen Woche „1 wk[s]“ bis zu „7 wk[s]“ für den ältesten Satz Mittelwerte an.

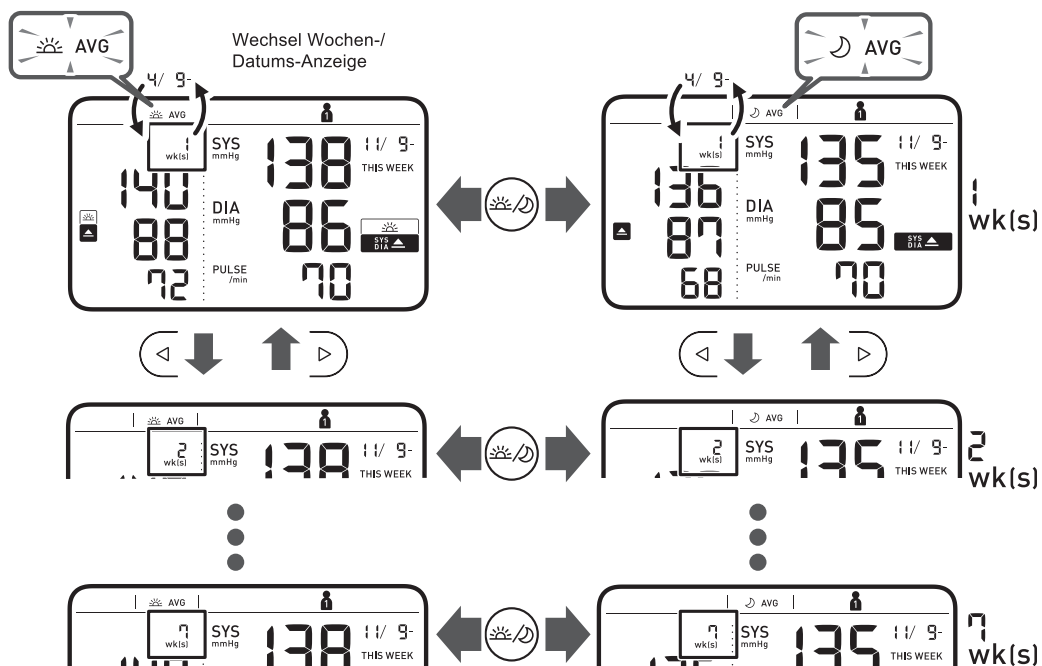

## 4. Drücken Sie die Taste [START/STOP], um das Messgerät auszuschalten.

# 6. Weitere Einstellungen

## 6.1 Löschen aller gespeicherten Messwerte

1. Wählen Sie Ihre Benutzer-ID.

2. Drücken Sie die Taste .

Zuerst wird eine Speichernummer und danach werden der aktuelle und der vorherige Messwert angezeigt.

3. Halten Sie die Taste  gedrückt und drücken Sie dabei mindestens 3 Sekunden lang die Taste [START/STOP].

Das unten abgebildete Display blinkt.

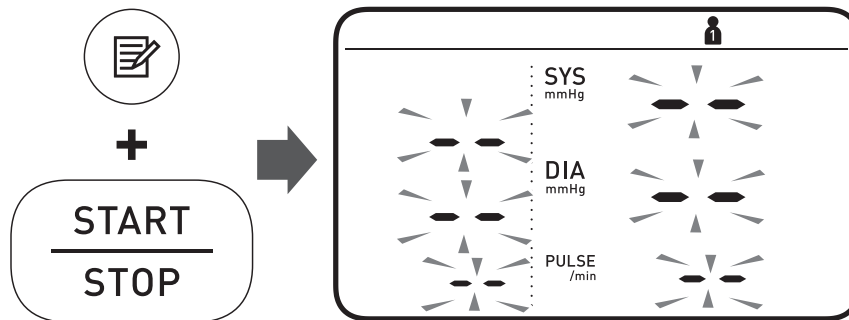

4. Halten Sie erneut die Taste  gedrückt und drücken Sie dabei mindestens 3 Sekunden lang die Taste [START/STOP].

Das Display blinkt nicht mehr und alle Messwerte werden gelöscht.

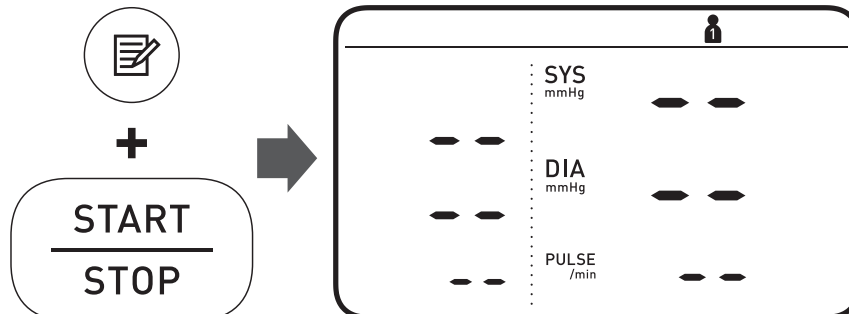

---

### 5. Drücken Sie die Taste [START/STOP], um Ihr Messgerät auszuschalten.

#### Hinweis

- Alle Messwerte werden gelöscht. Sie können die gespeicherten Messwerte nicht einzeln löschen.
- Nach 2 Minuten schaltet sich Ihr Messgerät automatisch aus.

## 6.2 Ihr Messgerät auf Standardeinstellungen zurücksetzen

Zum Löschen aller auf Ihrem Messgerät gespeicherten Daten befolgen Sie folgende Anweisungen. Vergewissern Sie sich, dass Ihr Messgerät ausgeschaltet ist.

---

### 1. Halten Sie die Taste (an der Rückseite des Messgerätes) gedrückt und drücken Sie dabei mindestens 3 Sekunden lang die Taste [START/STOP].

Das Display blinkt wie unten abgebildet.

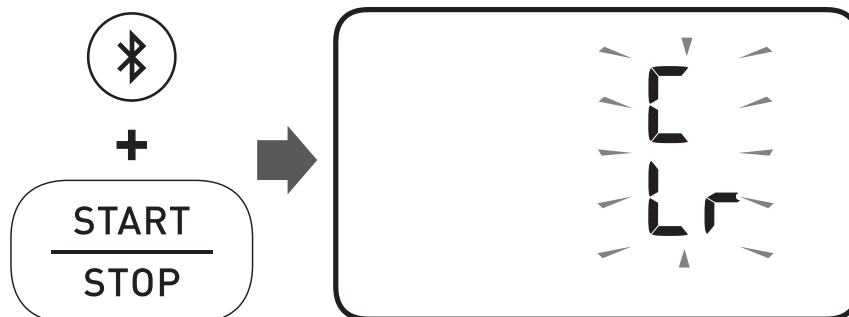

---

### 2. Halten Sie erneut die Taste gedrückt und drücken Sie dabei mindestens 3 Sekunden lang die Taste [START/STOP].

Das Display blinkt nicht mehr und Ihr Messgerät wird auf die Standardeinstellungen zurückgesetzt.

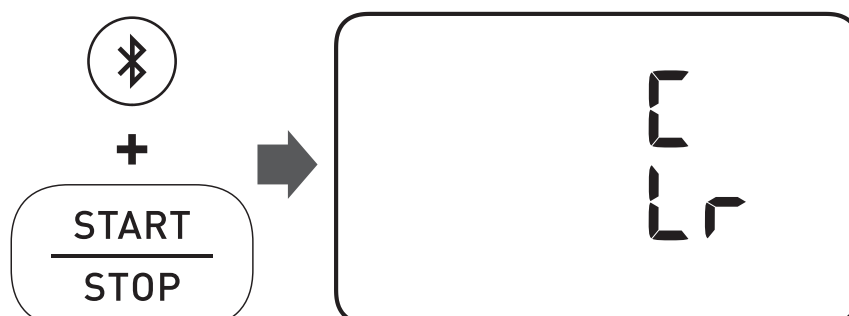

---

### 3. **Drücken Sie die Taste [START/STOP], um Ihr Messgerät auszuschalten.**

#### **Hinweis**

- Anschließend blinkt das Jahr im Display. Informationen zum manuellen Einstellen von Datum und Uhrzeit finden Sie im Unterabschnitt 2.2. Informationen zum Koppeln des Messgerätes zur automatischen Einstellung von Datum und Uhrzeit finden Sie im Unterabschnitt 4.1.
- Beim Zurücksetzen des Messgerätes auf die Standard-einstellungen werden die Daten in der App nicht gelöscht.











# 7. Fehlermeldungen, Fehlersuche und -behebung





Sollte während der Messung eines der folgenden Probleme auftreten, stellen Sie zunächst sicher, dass sich keine anderen elektrischen Geräte in einem Abstand von weniger als 30 cm zum Messgerät befinden. Ist dies nicht der Fall und das Problem besteht weiterhin, sehen Sie bitte in der nachfolgenden Tabelle nach.

Display/Fehler	Mögliche Ursache	Lösung
<p><b>E1</b> erscheint oder die Manschette pumpt nicht auf.</p>	Die Taste [START/STOP] wurde gedrückt, während die Manschette nicht angelegt war.	Drücken Sie die Taste [START/STOP] erneut, um das Messgerät auszuschalten. Stecken Sie den Luftschlauchstecker fest ein und legen Sie die Manschette korrekt an. Drücken Sie anschließend die Taste [START/STOP].
	Der Luftschlauchstecker wurde nicht korrekt in das Messgerät eingesteckt.	Stecken Sie den Luftschlauchstecker fest ein. Weitere Informationen finden Sie in Unterabschnitt 2.4.
	Die Manschette wurde nicht richtig angelegt.	Legen Sie die Manschette korrekt an und messen Sie erneut. Weitere Informationen finden Sie in Unterabschnitt 2.4.
	Die Manschette verliert Luft/hat ein Leck.	Die Manschette durch eine neue ersetzen. Wenden Sie sich an Ihren OMRON-Einzelhändler oder Vertreter.

Display/Fehler	Mögliche Ursache	Lösung
<p style="text-align: center;"><b>E2</b></p> <p>wird angezeigt oder nach Aufpumpen der Manschette kann keine Messung durchgeführt werden.</p>	<p>Sie haben während der Messung gesprochen oder sich bewegt und die Manschette ist nicht ausreichend aufgepumpt.</p>	<p>Halten Sie still und sprechen Sie während der Messung nicht. Wenn „E2“ wiederholt angezeigt wird, pumpen Sie die Manschette manuell auf, bis der systolische Druck um 30 bis 40 mmHg über Ihrem letzten Messergebnis liegt. Weitere Informationen finden Sie in Unterabschnitt 3.1.</p>
	<p>Der systolische Blutdruck liegt über 210 mmHg und es kann keine Messung durchgeführt werden.</p>	<p>Pumpen Sie die Manschette manuell auf, bis der systolische Druck um 30 bis 40 mmHg über Ihrem letzten Messergebnis liegt. Weitere Informationen finden Sie in Unterabschnitt 3.1.</p>
<p style="text-align: center;"><b>E3</b></p> <p>erscheint.</p>	<p>Die Manschette wurde über dem maximal zulässigen Druck aufgepumpt.</p>	<p>Die Manschette während der Messung nicht anfassen bzw. den Luftschlauch nicht knicken. Informationen zum manuellen Aufpumpen der Manschette finden Sie am Ende des Unterabschnitts 3.1.</p>
<p style="text-align: center;"><b>E4</b></p> <p>erscheint.</p>	<p>Sie haben während der Messung gesprochen oder sich bewegt. Vibrationen beeinträchtigen die Messleistung.</p>	<p>Halten Sie still und sprechen Sie während der Messung nicht.</p>







Display/Fehler	Mögliche Ursache	Lösung
 erscheint.	Die Pulsfrequenz wird nicht korrekt erkannt.	Legen Sie die Manschette korrekt an und messen Sie erneut. Weitere Informationen finden Sie in Unterabschnitt 2.4. Halten Sie still und setzen Sie sich während der Messung richtig hin. Wird das Symbol  oder  weiterhin angezeigt, sollten Sie sich an Ihren Arzt wenden.
 erscheint.		
 erscheint.		
 erscheint.		
 blinkt nicht während einer Messung		
 erscheint.	Die Blutdruckmessung im Afib-Modus wurde nicht korrekt durchgeführt.	
 erscheint.	Es ist ein Funktionsfehler des Messgerätes aufgetreten.	Drücken Sie die Taste [START/STOP] erneut. Falls „Er“ weiterhin angezeigt wird, wenden Sie sich an Ihren OMRON-Einzelhändler oder Vertreter.
  erscheint.	Das Messgerät kann nicht mit einem Smartphone oder Tablet verbunden werden oder die Daten können nicht korrekt übertragen werden.	Befolgen Sie die Anweisungen in der App OMRON connect. Wenn das Err-Symbol nach Befolgen der App-Anweisungen weiterhin angezeigt wird, wenden Sie sich an Ihren OMRON-Einzelhändler oder Vertreter.

Display/Fehler	Mögliche Ursache	Lösung
 blinkt.	Das Messgerät wartet auf die Kopplung mit dem Smartphone oder Tablet.	Informationen zur Kopplung Ihres Messgerätes mit Ihrem Smartphone oder Tablet finden Sie in Unterabschnitt 4.1. Sie können auch die Taste [START/STOP] drücken, um die Kopplung abubrechen und Ihr Messgerät auszuschalten.
 blinkt.	Das Messgerät ist bereit für die Übertragung Ihrer Messwerte auf das Smartphone oder Tablet.	Öffnen Sie die App OMRON connect, um Ihre Messwerte zu übertragen.
 blinkt.	Es befinden sich mehr als 80 Messwerte zur Übertragung in Ihrem Speicher. Datum und Uhrzeit wurden nicht eingestellt.	Übertragen Sie Ihre Messwerte in die App OMRON connect, um sie dort zu speichern. Anschließend wird das Fehlersymbol nicht mehr angezeigt.
 erscheint.	Es befinden sich 100 Messwerte zur Übertragung in Ihrem Speicher.	
 blinkt.	Der Ladestand der Batterien ist niedrig.	Es wird empfohlen, alle 4 Batterien gleichzeitig durch neue zu ersetzen. Weitere Informationen finden Sie in Unterabschnitt 2.1.



## 7. Fehlermeldungen, Fehlersuche und -behebung

Display/Fehler	Mögliche Ursache	Lösung
 wird angezeigt oder das Messgerät schaltet sich während einer Messung unerwartet aus.	Die Batterien sind leer.	Ersetzen Sie umgehend alle 4 Batterien durch neue. Weitere Informationen finden Sie in Unterabschnitt 2.1.
Auf dem Display des Messgerätes wird nichts angezeigt.	Die Batterien sind leer.	
	Die Batteriepole sind nicht richtig ausgerichtet.	Überprüfen Sie, ob die Batterien richtig eingesetzt sind. Weitere Informationen finden Sie in Unterabschnitt 2.1.
Die Messwerte erscheinen zu hoch oder zu niedrig.	Der Blutdruck schwankt ständig. Viele Faktoren einschließlich Stress, Tageszeit und Lage der Manschette können den Blutdruck beeinflussen. Lesen Sie die Unterabschnitte 2.3 bis 2.5 und Abschnitt 3 erneut.	
Sonstige Kommunikationsprobleme	Befolgen Sie die auf dem Smartphone oder Tablet angezeigten Anweisungen oder rufen Sie die Hilfesektion in der App OMRON connect auf. Falls das Problem weiterhin besteht, wenden Sie sich an Ihren OMRON-Einzelhändler oder Vertreter.	
Sonstige Probleme	Drücken Sie die Taste [START/STOP], um das Messgerät auszuschalten. Drücken Sie die Taste dann erneut, um eine Messung durchzuführen. Wenn das Problem weiterhin auftritt, entnehmen Sie alle Batterien und warten Sie 30 Sekunden. Setzen Sie anschließend die Batterien wieder ein. Falls das Problem weiterhin besteht, wenden Sie sich an Ihren OMRON-Einzelhändler oder Vertreter.	

### Häufig gestellte Fragen zu Afib

<p>Was ist der Unterschied zwischen der Afib-Hinweis-Funktion und einem EKG?</p>	<p>Bei der Afib-Hinweis-Funktion und bei einem EKG kommen völlig unterschiedliche Technologien zum Einsatz. Das EKG, bei dem die elektrische Aktivität des Herzens aufgezeichnet wird, ist zur Diagnose von Afib geeignet. Die Afib-Hinweis-Funktion erkennt unregelmäßige Herzschläge und kann ein mögliches Afib mit einer Empfindlichkeit von 95,5 % und einer Spezifität von 93,8 % erkennen. Details dazu finden Sie in Abschnitt 12.</p>
<p>Wenn das Symbol  nicht angezeigt wird, kann dann ein Afib ausgeschlossen werden?</p>	<p>Selbst wenn das Symbol  nicht angezeigt wird, besteht dennoch die Möglichkeit, dass ein Afib vorliegt.</p>
<p>Sollte ich mich an meinen Arzt wenden, wenn das Symbol  angezeigt wird?</p>	<p>Wir empfehlen Ihnen, sich an Ihren Arzt zu wenden, da möglicherweise ein Afib vorliegen könnte. Das Symbol  kann jedoch auch aus anderen Gründen angezeigt werden, wie beispielsweise andere Herzrhythmusstörungen.</p>
<p>Was ist der Unterschied zwischen der Afib-Hinweis-Funktion und der Funktion für unregelmäßigen Herzschlag?</p>	<p>Die Funktion für unregelmäßigen Herzschlag erkennt Unregelmäßigkeiten der Pulsschläge in einer Messung. Die Afib-Hinweis-Funktion weist auf ein mögliches Afib hin, wenn der Blutdruck 3-mal hintereinander gemessen wird.</p>

## 7. Fehlermeldungen, Fehlersuche und -behebung

<p>Wie sollte ich mich verhalten, wenn das Symbol  gelegentlich angezeigt wird?</p>	<p>Ein Afib geht nicht immer mit Symptomen einher. Wir empfehlen Ihnen, sich an Ihren Arzt zu wenden und dessen Anweisungen zu befolgen.</p>
<p>Mein Arzt hat bei mir ein Afib diagnostiziert, aber das Symbol  wird nicht angezeigt.</p>	<p>Es ist möglich, dass das Afib zum Zeitpunkt der Blutdruckmessung nicht auftritt. Wir empfehlen Ihnen, regelmäßig Ihren Arzt aufzusuchen.</p>
<p>Ist der Blutdruckmesswert zuverlässig, wenn das Symbol  angezeigt wird?</p>	<p>Afib oder ein unregelmäßiger Herzschlag können Ihre Blutdruckmesswerte beeinflussen und erschweren eine genaue Messung. Es können wiederholte Messungen erforderlich sein, um Schwankungen auszugleichen.* Im Afib-Modus wird die Blutdruckmessung 3-mal ausgeführt und es wird ein Mittelwert angezeigt. Das Messgerät gibt eine Fehlermeldung (E5/E6) aus, wenn der Einfluss des unregelmäßigen Herzschlags zu hoch ist, um ein Messergebnis zu ermitteln. Ist dies wiederholt der Fall, sollten Sie sich an Ihren Arzt wenden.</p> <hr/> <p>* Prof. Roland Asmar et al. Empfehlungen der Europäischen Gesellschaft für Hypertonie für konventionelle, ambulante und selbstständige Blutdruckmessungen zu Hause</p>

# 8. Wartung

## 8.1 Wartung

Damit das Messgerät nicht beschädigt wird, bitte Folgendes beachten:

- Veränderungen oder Modifikationen, die vom Hersteller nicht genehmigt sind, führen zum Erlöschen der Benutzergarantie.

### ⚠ Achtung

- Das Messgerät und andere Komponenten NICHT zerlegen oder versuchen, diese selbst zu reparieren. Dies könnte falsche Messwerte hervorrufen.

## 8.2 Lagerung

Bewahren Sie Ihr Messgerät und die zugehörigen Komponenten in der Aufbewahrungstasche auf.

Bewahren Sie das Messgerät und die Komponenten an einem sauberen und sicheren Ort auf.

### 1. Trennen Sie die Manschette vom Messgerät.

### ⚠ Achtung

- Fassen Sie am Stecker und nicht am Schlauch an, wenn Sie den Kunststoff-Luftschlauchstecker aus dem Schlauchende ziehen.

### 2. Legen Sie den Luftschlauch vorsichtig gefaltet in die Manschette.

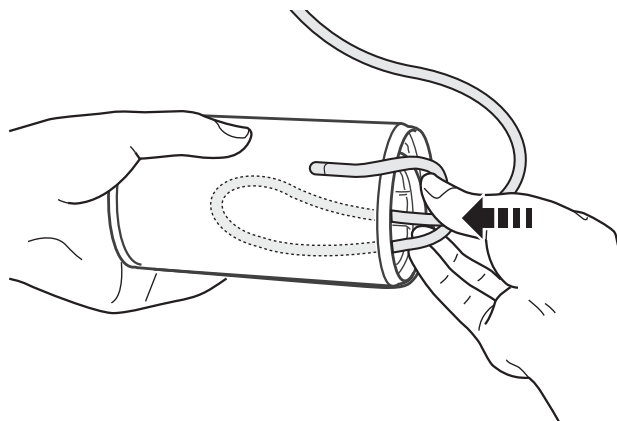

### Hinweis

- Biegen oder knicken Sie den Luftschlauch nicht übermäßig.

### **3. Legen Sie Ihr Messgerät und die zugehörigen Komponenten in die Aufbewahrungstasche.**

Beachten Sie weiterhin Folgendes zur Lagerung des Messgerätes und der Komponenten:

- Das Messgerät und die Komponenten dürfen nicht in nassem Zustand gelagert werden.
- Orte, die extremen Temperaturen, Luftfeuchtigkeit, direktem Sonnenlicht, Staub oder ätzenden Dämpfen, wie etwa Bleichmitteln, ausgesetzt sind, sind als Aufbewahrungsorte nicht geeignet.
- Orte, die Erschütterungen oder Stößen ausgesetzt sind, sind als Aufbewahrungsorte nicht geeignet.

Um das Messgerät am Aufbewahrungsort zu schützen, ist eine optionale LCD-Schutzhülle als Zubehör erhältlich. Details dazu finden Sie in Abschnitt 9.

### **8.3 Reinigung**

- Keine Scheuermittel oder flüchtigen Reinigungsmittel verwenden.
- Reinigen Sie das Messgerät und die Manschette mit einem weichen trockenen Tuch oder einem weichen, mit mildem (neutralem) Reinigungsmittel befeuchteten Tuch und wischen Sie anschließend mit einem trockenen Tuch nach.
- Messgerät und Manschette oder andere Komponenten dürfen nicht mit Wasser abgewaschen oder in Wasser getaucht werden.
- Zum Reinigen des Messgerätes und der Manschette kein Benzin, Verdünner oder ähnliche Lösungsmittel verwenden.

### **8.4 Kalibrierung und Wartung**

- Die Genauigkeit dieses Blutdruckmessgerätes wurde sorgfältig geprüft und im Hinblick auf eine lange nutzbare Lebensdauer entwickelt.
- Es wird im Allgemeinen empfohlen, bei dem Messgerät alle zwei Jahre eine Messtechnische Kontrolle durchführen zu lassen, um die korrekte Funktion und die Genauigkeit des Gerätes sicherzustellen. Wenden Sie sich an Ihren autorisierten OMRON-Fachhändler oder OMRON-Kundendienst, dessen Adresse auf der Verpackung oder den beigelegten Broschüren angegeben ist.

# 9. Optionales Zubehör

## Optionales medizinisches Zubehör

### Manschette

Armumfang  
22 – 42 cm

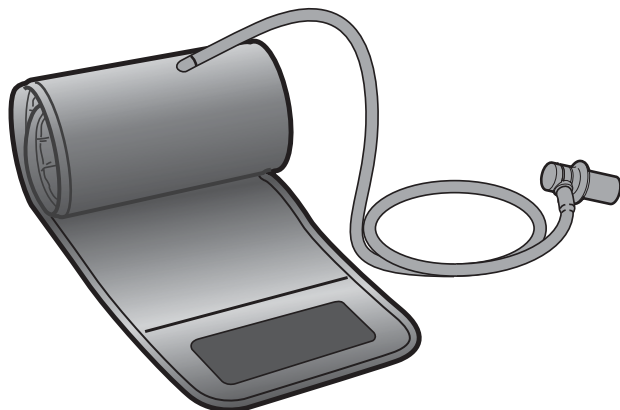

HEM-FL31

### Netzteil

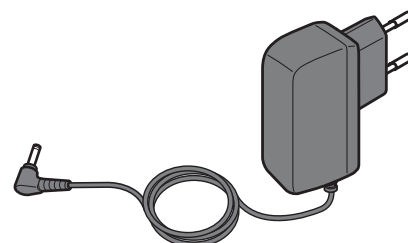

HHP-CM01

### Hinweis

- Entsorgen Sie den Luftschlauchstecker nicht. Der Luftschlauchstecker wird für die optionale Manschette verwendet.

## Weitere optionale Teile

### LCD-Schutzhülle

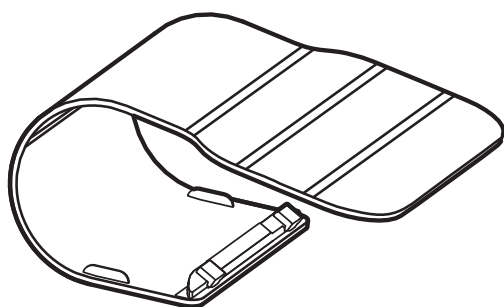

Modell: HEM-CACO-734

Weitere Informationen finden Sie auf unserer Website unter [www.omron-healthcare.com](http://www.omron-healthcare.com)



### Verwendung des Netzteils (optionales Zubehör)

#### Hinweis

- Verwenden Sie das Messgerät nicht an einem Ort, an dem Sie das Netzteil nur schwer anschließen und trennen können.
- Wir empfehlen, die Batterien immer in Ihrem Messgerät zu belassen, auch wenn Sie das Netzteil verwenden. Wenn nur das Netzteil ohne Batterien im Messgerät verwendet wird, müssen Sie möglicherweise jedes Mal Datum und Uhrzeit erneut einstellen, wenn Sie das Netzteil von der Steckdose trennen und wieder einstecken. Die Messwerte werden dabei nicht gelöscht.

- 1. Stecken Sie den Netzteilstecker in den Netzteilanschluss an der rechten Seite des Messgerätes ein.**

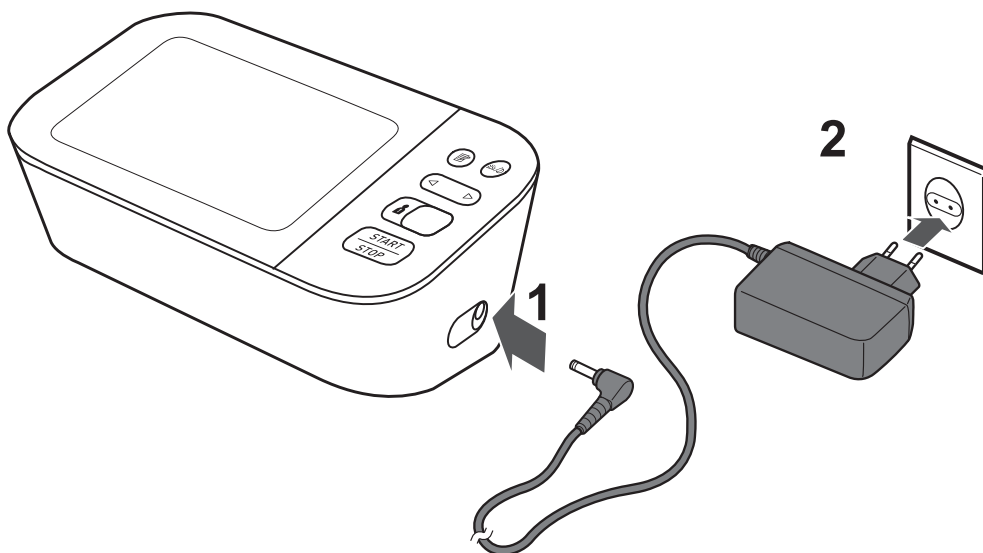

- 2. Schließen Sie das Netzteil an einer Steckdose an.**

Zum Trennen des Netzteils sollte zuerst der Netzstecker des Netzteils aus der Steckdose und dann der Netzteilstecker vom Messgerät abgezogen werden.

#### **⚠ Achtung**

- Verwenden Sie **NUR** Netzteile, Manschetten, Batterien und andere Zubehörteile, die speziell für dieses Gerät bestimmt sind. Die Verwendung nicht zugelassener Netzteile, Manschetten und Batterien kann das Messgerät beschädigen und/oder zu Gefahren im Zusammenhang mit dem Messgerät führen.

# 10. Technische Daten

Produktkategorie	Elektronische Blutdruckmessgeräte
Produktbeschreibung	Automatisches Oberarm-Blutdruckmessgerät
Modell (Artikelnummer)	M500 Intelli IT (HEM-7361T-D)
Display	Digitales LCD-Display
Manschettendruckbereich	0 bis 299 mmHg
Messbereich für Blutdruckmessung	SYS: 60 bis 260 mmHg DIA: 40 bis 215 mmHg
Messbereich für Puls	40 bis 180 Schläge/Min.
Genauigkeit	Druck: $\pm 3$ mmHg Puls: $\pm 5$ % des angezeigten Wertes
Aufpumpen	Automatisch durch die elektrische Pumpe
Luftablass	Automatisches Luftablassventil
Messmethode	Oszillometrische Methode
Übertragungsmethode	<b>Bluetooth</b> <sup>®</sup> Low Energy
Drahtlose Kommunikation	Frequenzbereich: 2,4 GHz (2400–2483,5 MHz) Modulation: GFSK Effektive Strahlungsleistung: < 20 dBm
Betriebsart	Dauerbetrieb
IP-Klassifizierung	Messgerät: IP20 Optionales Netzteil: IP21
Nenngrößen	6 VDC 4,0 W
Stromquelle	4 AA-Batterien 1,5 V oder optionales Netzteil (Eingangsleistung 100–240 VAC, 50–60 Hz, 0,12–0,065 A)
Batterielebensdauer	Ca. 1000 Messungen (mit neuen Alkalibatterien) Die Anzahl der Messungen verringert sich, wenn der Afib-Modus verwendet wird, denn für eine Afib-Anzeige sind 3 reguläre Messungen erforderlich.

## 10. Technische Daten

Nutzungsdauer (Betriebszeit)	Messgerät: 5 Jahre Manschette: 5 Jahre Optionales Netzteil: 5 Jahre
Betriebsbedingungen	+10 °C bis +40 °C / 15 % bis 90 % relative Luftfeuchtigkeit (ohne Kondensation) / 800 bis 1.060 hPa
Lagerungs-/Transport- bedingungen	-20 °C bis +60 °C / 10 % bis 90 % relative Luftfeuchtigkeit (ohne Kondensation)
Gewicht	Messgerät: ca. 460 g (ohne Batterien) Manschette: ca. 163 g
Abmessungen	Messgerät: ca. 191 mm (B) × 85 mm (H) × 120 mm (L) Manschette: ca. 145 mm × 532 mm (Luftschlauch: 750 mm)
Manschettenumfang für dieses Messgerät	220 bis 420 mm
Speicher	Maximal 100 Messwerte pro Benutzer
Inhalt	Blutdruckmessgerät, Armmanschette (HEM-FL31), 4 Batterien vom Typ AA, Aufbewahrungstasche, Gebrauchsanweisung, Einrichtungsanleitung, Garantiekarte, Blutdruckpass
Schutz vor Stromschlägen	ME-Gerät mit interner Versorgung (bei reinem Batteriebetrieb) Gerät der Klasse II ME (optionales Netzteil)
Anwendungsteil	Typ BF (Manschette)

**Hinweis**

- Änderung dieser technischen Daten ohne Ankündigung vorbehalten.
- Dieses Messgerät entspricht den Anforderungen der Norm ISO 81060-2:2013. In der klinischen Validierungsstudie wurde K5 zur Messung des diastolischen Blutdrucks bei 85 Probanden verwendet.
- Dieses Gerät wurde für den Einsatz bei schwangeren und Präeklampsie-Patientinnen gemäß dem Modifizierten Protokoll der Europäischen Gesellschaft für Hypertonie\* validiert.
- Dieses Gerät wurde für den Einsatz bei Diabetikern (Typ II) validiert\*\*.
- Die IP-Klassifizierung gibt den Schutzgrad von Gehäusen gemäß IEC 60529 an. Dieses Messgerät und das optionale Netzteil sind gegenüber festen Fremdkörpern mit einem Durchmesser ab 12,5 mm – etwa einem Finger – geschützt. Das optionale Netzteil ist gegen vertikal fallende Wassertropfen geschützt, die bei Normalbetrieb Probleme verursachen können.

---

\* Topouchian J et al. Vascular Health and Risk Management 2018:14 189–197

\*\* Chahine M.N. et al. Medical Devices: Evidence and Research 2018:11 11–20

**Hinweise auf Störungen der drahtlosen Kommunikation**







Dieses Produkt arbeitet im lizenzfreien ISM-Band bei 2,4 GHz. Wird dieses Produkt in der Nähe anderer drahtloser Geräte wie Mikrowellengeräte und WLAN-Geräte verwendet, die das gleiche Frequenzband wie dieses Produkt verwenden, können Störungen auftreten.











Beenden Sie bei auftretenden Störungen den Betrieb der anderen Geräte oder verwenden Sie dieses Produkt nicht in der Nähe anderer drahtloser Geräte.





# 11. Zeichenerklärung und Herstellererklärung

## CE 0197

- Dieses Blutdruckmessgerät wurde gemäß der europäischen Norm EN1060 entwickelt. Nichtinvasive Blutdruckmessgeräte Teil 1: Allgemeine Anforderungen und Teil 3: Ergänzende Anforderungen für elektromechanische Blutdruckmessgeräte.
- OMRON HEALTHCARE Co., Ltd. erklärt hiermit, dass das Funkgerät vom Typ HEM-7361T-D den Bestimmungen der Richtlinie 2014/53/EU entspricht.
- Der vollständige Text der EU-Konformitätserklärung ist unter der folgenden Internetadresse verfügbar: [www.omron-healthcare.com](http://www.omron-healthcare.com)
- Dieses OMRON-Produkt wurde unter Einhaltung des strengen Qualitätssystems von OMRON HEALTHCARE Co., Ltd., Japan, hergestellt. Das Herzstück für OMRON-Blutdruckmessgeräte, der Drucksensor, wird in Japan hergestellt.
- Bitte melden Sie dem Hersteller und der zuständigen Behörde des Mitgliedstaates, in dem Sie ansässig sind, alle schweren Vorfälle, die sich im Zusammenhang mit diesem Gerät ereignet haben.

<b>Beschreibung der Anzeigesymbole</b>	
	Anwendungsteil – Typ BF Schutz vor Stromschlägen (Ableitstrom)
	Gerät der Klasse II. Schutz vor Stromschlägen
IP XX	Grad des Eindringenschutzes gemäß IEC 60529
	CE-Kennzeichnung
	Seriennummer
	LOT-Nummer
	Medizinprodukt

Beschreibung der Anzeigesymbole	
	Temperaturbegrenzung
	Luftfeuchtigkeitsbegrenzung
	Luftdruckbegrenzung
	Anzeige der Steckerpolarität
	Nur für die Nutzung in Innenbereichen
	Markenrechtlich geschützte Technologie von OMRON zur Blutdruckmessung
	Kennzeichnung der mit dem Gerät kompatiblen Manschetten
	Arterienmarkierung
	Qualitätskontrollzeichen des Herstellers
<b>LATEX FREE</b>	Enthält kein Naturlatex
	Armumfang
	Der Benutzer muss diese Gebrauchsanweisung lesen.
	Damit die Sicherheit gewährleistet ist, muss der Benutzer diese Gebrauchsanweisung sorgfältig befolgen.
	Gleichstrom

<b>Beschreibung der Anzeigesymbole</b>	
	Wechselstrom
	Als Hinweis auf allgemein erhöhte, potenziell gefährliche Stufen nicht ionisierender Strahlung oder als Hinweis auf Geräte oder Systeme zum Beispiel im medizinisch-elektrischen Bereich, etwa HF-Übertragungsgeräte, bzw. auf solche, die elektromagnetische HF-Strahlung zur Diagnose oder Behandlung verwenden.
	Herstellungsdatum
	Symbol „Grüner Punkt“

### **Wichtige Informationen zur elektromagnetischen Verträglichkeit (EMV)**

Das Messgerät HEM-7361T-D entspricht der Norm EN60601-1-2:2015 zur elektromagnetischen Verträglichkeit (EMV). Weitere Informationen zur Konformität mit dieser EMV-Norm sind unter [www.omron-healthcare.com](http://www.omron-healthcare.com) dokumentiert. Beachten Sie die EMV-Informationen zu HEM-7361T-D auf unserer Website.

### Korrekte Entsorgung dieses Produktes (Elektro- und Elektronik-Altgeräte)

Die Kennzeichnung auf dem Produkt bzw. auf der dazugehörigen Literatur gibt an, dass es nach seiner Lebensdauer nicht zusammen mit dem normalen Haushaltsmüll entsorgt werden darf.



Entsorgen Sie dieses Produkt bitte getrennt von anderen Abfällen, um der Umwelt bzw. der menschlichen Gesundheit nicht durch unkontrollierte Müllbeseitigung zu schaden. Recyceln Sie das Gerät, um die nachhaltige Wiederverwertung von stofflichen Ressourcen zu fördern.

Private Nutzer sollten den Händler, bei dem das Produkt gekauft wurde, oder die zuständigen Behörden kontaktieren, um in Erfahrung zu bringen, wo und wie sie das Gerät auf umweltfreundliche Weise recyceln können.

Gewerbliche Nutzer sollten sich an ihren Lieferanten wenden und die Bedingungen des Kaufvertrags prüfen. Dieses Produkt darf nicht zusammen mit anderem Gewerbemüll entsorgt werden.

Die **Bluetooth**<sup>®</sup>-Wortmarke und -Logos sind eingetragene Marken der Bluetooth SIG, Inc. und die Verwendung solcher Marken durch OMRON HEALTHCARE Co., Ltd. erfolgt in Lizenz. Andere Marken und Markennamen gehören ihren jeweiligen Eigentümern.

App Store und das App Store-Logo sind Dienstleistungsmarken der Apple Inc., die in den USA und anderen Ländern eingetragen sind. Google Play und das Google Play-Logo sind Marken von Google LLC.



# 12. Allgemeine Informationen

## ***Blutdruck - was ist das eigentlich?***

Der Blutdruck ist die Kraft, mit der der Blutstrom gegen die Arterienwände drückt. Der arterielle Blutdruck ändert sich im Verlauf des Herzzyklus ständig.

Der höchste Druck im Zyklus wird systolischer Blutdruck genannt, der niedrigste ist der diastolische Blutdruck. Beide Blutdruckwerte, der systolische und der diastolische, werden benötigt, damit der Arzt den Blutdruck des Patienten beurteilen kann.

## ***Was ist Arrhythmie?***

Arrhythmie ist eine Krankheit, bei der der Herzrhythmus aufgrund von Fehlern im bioelektrischen System, das den Herzschlag steuert, anormal ist. Typische Symptome sind ausgelassene Herzschläge, vorzeitige Kontraktionen, ein anormal schneller (Tachykardie) oder langsamer (Bradykardie) Puls.

## ***Was ist Afib?***

Vorhofflimmern (Afib oder AF, von engl. „Atrial fibrillation“) ist ein flatternder oder unregelmäßiger Herzschlag (Arrhythmie), der zu Blutgerinnseln, Schlaganfällen, Herzversagen und anderen Herzkomplicationen führen kann. Bei einem Afib schlagen die beiden oberen Herzkammern (die Vorhöfe) ungeordnet und unregelmäßig und sind nicht im Einklang mit der Aktivität der zwei unteren Herzkammern (Ventrikel). Afib kann vorübergehend oder dauerhaft auftreten. Permanentes Afib ist behandlungsbedürftig.

Die Afib-Hinweis-Funktion erkennt ein mögliches Afib mit einer Genauigkeit von 94,2 % (bei einer Empfindlichkeit von 95,5 % und einer Spezifität von 93,8 %), wie in der Studie\* mit einem Einkanal-EKG Ableitung als Referenzmessung gezeigt wurde.

---

\* M. Ishizawa, T. Noma, T. Minamino et al. Multiple measurements with automated blood pressure monitor can detect atrial fibrillation with high sensitivity and specificity in general cardiac patients, ESC-Kongress 2018

<b>Hersteller</b> 	<b>OMRON HEALTHCARE Co., Ltd.</b> 53, Kunotsubo, Terado-cho, Muko, KYOTO, 617-0002 JAPAN		
<b>EU-Repräsentant</b> <table border="1" data-bbox="81 1249 352 1339"> <tr> <td data-bbox="81 1249 213 1339">EC</td> <td data-bbox="213 1249 352 1339">REP</td> </tr> </table>	EC	REP	<b>OMRON HEALTHCARE EUROPE B.V.</b> Scorpius 33, 2132 LR Hoofddorp, NIEDERLANDE
EC	REP		
<b>Importeur in der EU</b>	<a href="http://www.omron-healthcare.com">www.omron-healthcare.com</a>		
<b>Produktionsstätte</b>	<b>OMRON HEALTHCARE MANUFACTURING VIETNAM CO., LTD.</b> No.28 VSIP II, Street 2, Vietnam-Singapore Industrial Park II, Binh Duong Industry-Services-Urban Complex, Hoa Phu Ward, Thu Dau Mot City, Binh Duong Province, Vietnam		
<b>Niederlassung</b>	<b>OMRON MEDIZINTECHNIK  HANDELSGESELLSCHAFT mbH</b> Konrad-Zuse-Ring 28, 68163 Mannheim, DEUTSCHLAND <a href="http://www.omron-healthcare.com">www.omron-healthcare.com</a>		

Hergestellt in Vietnam